

風水概論

現今香港因傳媒之推廣，令很多人對風水都略懂一二，而且議論紛紛，迷信之極。為甚麼我說他們迷信呢？因為他們根本不了解這門學說，沒有深入研究，以致不知吉凶，禍福難辨。其實風水不是短短三言兩語可以解釋，而且亦不是每個學習者都可領悟貫通的，例如有尖角的地方是為尖角沖射（雞咀煞），但並不是所有有尖角對著的地方皆不可住人，而是需要有一定的條件和形勢才會發生作用。又有次聽到某風水師被問及何以黑色屬水，他說因北方有一條黑河，因所以然。其實水是無色的，又怎會被當作黑色呢？只因為水在北方（坎），火在南方（離），水代表陰暗，火代表光明，所以人們以黑色來代表水而已。只看這些例子就可以說明風水學說很容易因道聽途說而謬論百出的。

至於有部分風水師更誇言風水佈局可以令人發達，就更是無稽之談，因為人如果可以憑風水發達，則世上永無窮人。正確的說，風水只是對人起輔助作用，如果你有好運時，又能得風水之助，便使你事半功倍，反之在衰運時，利用風水

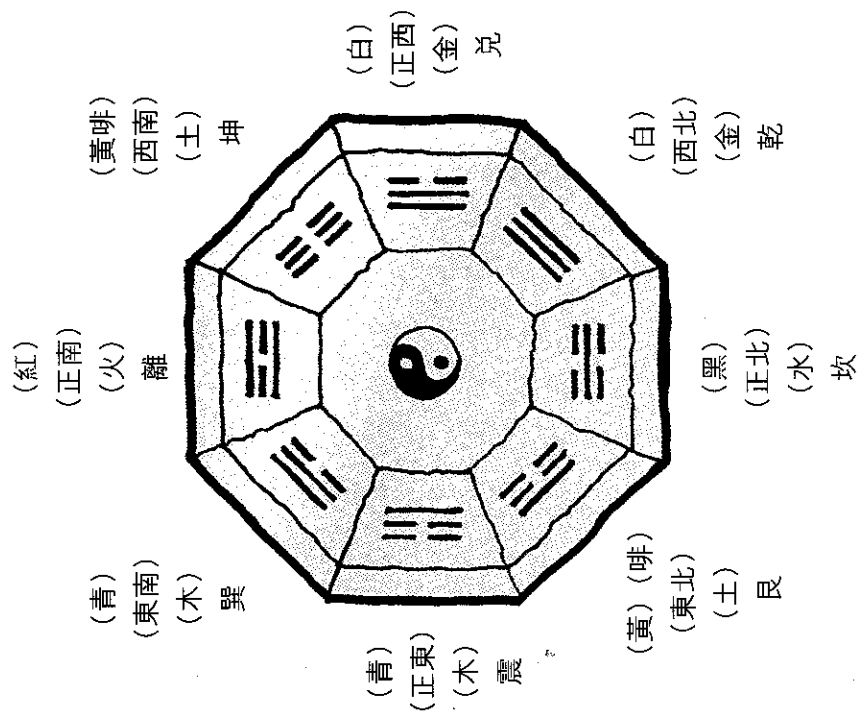

八卦配方位及顏色

佈局，也可使禍害減低，但歸根究柢，發達與否，還是掌握在命運中，所謂一命二運三風水是也。至此相信讀者會明白為何有人因請風水師擺局後而發達吧！

總而言之，各位如欲研究此門學說，應多些參考各家各派的理論，推敲研究。而且最重要的是實踐驗證，因為紙上談兵而無實際經驗者，是不足以成為真正風水師的！

風水是否迷信？

在香港，除了中國人相信風水，外國人也有不少，像筆者的客人就有不少是外籍人士。他們在香港逗留久了，受到中國朋友影響，由開始時之抗拒而逐漸接受，再加上事實驗證，令他們對這學說也深信不疑，他們當然不會了解其中奧秘，他們只會從風水師替他們佈局後之結果，來認定風水對人確有影響。他們往往是基督或天主教徒，對風水學說，既相信又感迷惑。其實這只是他們不了解風水並非甚麼迷信的事物，與任何宗教都不會有衝突（這點包括香港人

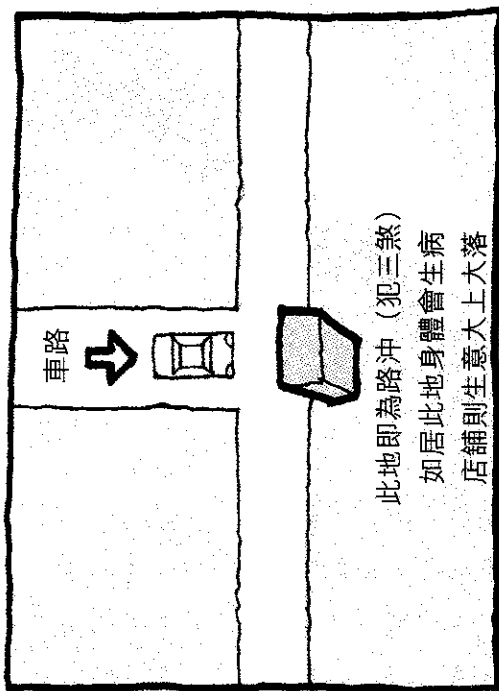

也會有疑問)。其實風水之說，是我國先民有感大自然產生之變化與人類起居有極大影響，憑藉他們千百年之經驗所累積下來的一套寶貴文化。當中包括山川河嶽之形態、太陽出沒之位置及時差、天星變動對人類的影響等等，都一一記錄下來而傳至後世，與任何宗教都不相礙的。只是部分後學者，每因應客人之需要而嘩眾取寵，甚或以鬼神之力去嚇唬人，使人們混淆了風水與宗教的關係，更使局外人視風水為迷信之事而鄙視之。

現今亦有人用科學方法去研究風水理論。例如大門對正馬路（沖煞），必然

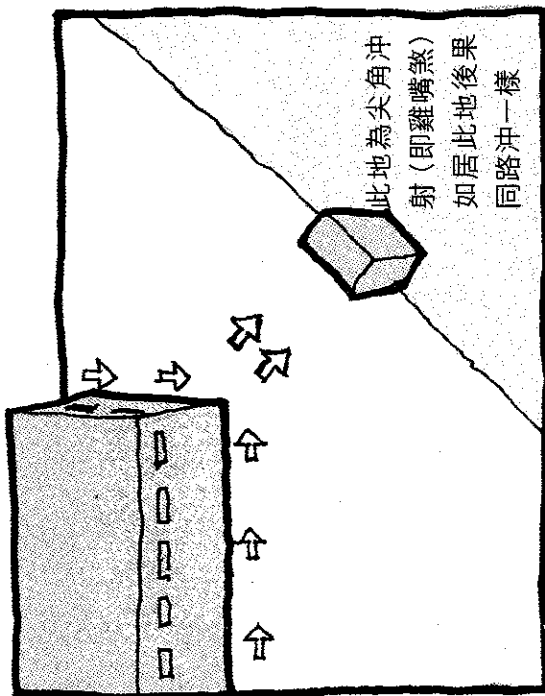

會使氣流衝力過猛，與人的體內氣血流速不配合，會有「吹風感」，這便不吉利了。那麼為何人體受氣流衝擊便不好呢？只因人體對氣體流動的速度以每秒鐘約為十五至二十厘米最為感到舒服（中醫推拿按摩循經速度也是每秒二十厘米左右），超過就會與體內氣的流動不相符（只因體內氣的流動約為每秒二厘米，與體外氣流共振率約為一比十）。所以風水師遇到以上沖煞，都會替客人用屏風或植物等阻擋氣流速度，使人感到舒暢。現代建築學中用「相對濕度」等科學概念，其實即等於風水學中以「陽」來概括相對濕度偏低及陽光過猛；反之則以「陰」來說明之。另外又以陰陽平衡來說明適當濕度、照明度、通風程度等對居住環境的重要性。至此各位應該明白風水與人類健康、居住環境是息息相關的，毋須用迷信眼光視之而不接受。

巒頭風水

風水學主要分為巒頭及理氣兩種。巒頭可以憑觀察而理解其中作用及好壞影響；理氣則要通過計算，且計算之方法亦各有不同，例如有八宅法、飛星法、玄空法及三合法等。不過我在本書會先集中解釋巒頭應用，而巒頭又分為宅外形勢與宅內形勢。



宅外形勢



一、論地運

宅外形勢為居室外圍環境對居室之吉凶影響，如山川、河流、大廈、馬路等因形狀不同、方向各異而有所不同。

如下元七運（一九八四至二〇〇三年）東面有水則旺財（見彩圖六），東面有山則損丁。西面有水則破財，西面有山則旺丁。

八運（二〇〇四至二〇二三年）西南面有水則旺財，西南面有山則損丁。東北面有水則破財，東北面有山則旺丁。

九運（二〇二四至二〇四三年）北面有水則利財，北面有山則損丁。南面有水則破財，南面有山則旺丁。

一運（二〇四四至二〇六三年）南面有水則旺財，南面有山則損丁。北面有水則破財，北面有山則旺丁。

二運（二〇六四至二〇八三年）東北有水則旺財，東北有山則損丁。西南有水

則破財，西南有山則旺丁。

三運（二〇八四至二一〇三年）西面有水則旺財，西面有山則損丁。東面有水則破財，東面有山則旺丁。

四運（二一〇四至二一二三年）西北有水則旺財，西北有山則損丁。東南有水則破財，東南有山則旺丁。

五運（二一二四至二一四三年）因為風水學上五為中央而無方向，為虛空期，吉凶不顯，但前十年可參照四運來看，後十年可參照六運來看。

六運（二一四四至二一六三年）東南面有水則旺財，東南面有山則損丁。西北面有水則破財，西北面有山則旺丁。

如此類推，一百八十年為一個循環，稱之為三元九運。三元則為上元六十年、中元六十年、下元六十年，九運則每二十年為一運。所以三元九運即為一百八十年。

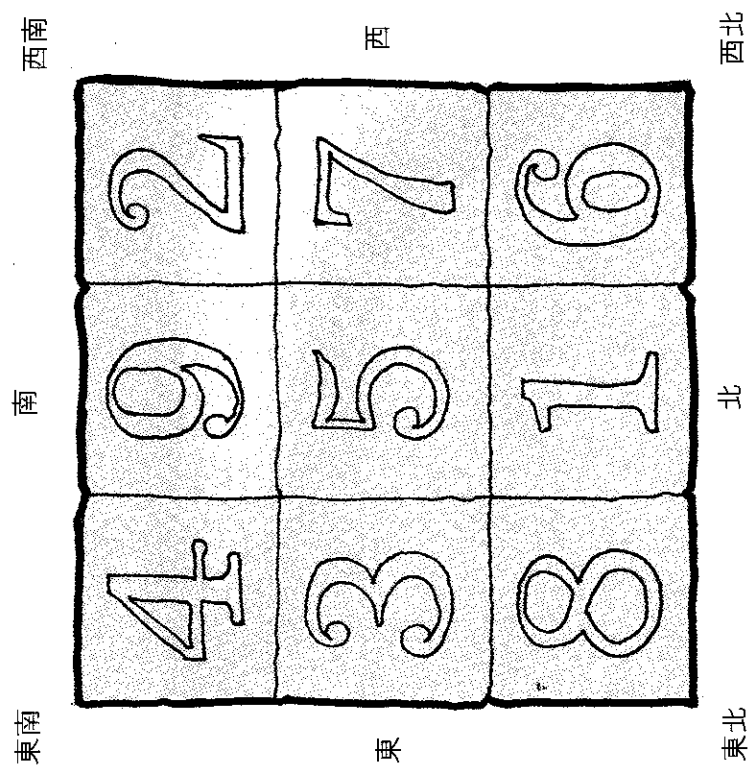

以上號碼代表一運至九運，一運以一為當運星，而一在北面，所以利北面有山、對宮南面有水之地。如七運以七為當運星，而七在正西，所以利西面有山、對宮東面有水之地，如此類推。

二、山形

山之形狀不同對居室亦有吉凶之影響，風水學上有云：山肥人富，山瘦人飢。山肥是指山勢圓潤，有草木遮蓋，如大埔、粉嶺、元朗及中區半山等皆為肥山發富之地，人丁亦得以暢旺。

瘦山指山形瘦削，無草木遮陰，如獅子山及屯門一帶之地，主男人較辛苦，女人易生婦女病，小兒難教易成少年罪犯，財運不佳等。（見彩圖一至三）



肥山

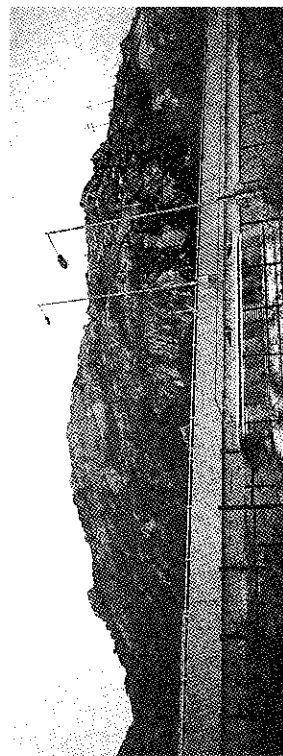

瘦山

三、水勢

水以清澈、緩慢、帶曲、向我為佳。水流清澈代表出人俊秀，水流混濁則人無貴氣，行為低劣。水勢緩慢則人有情味，鄰里和睦，合家有情。水勢過急，則人無忍耐力，易因小事而爭執，鄰里不合，家庭不和。水形帶曲如「之」字形，主發貴，求官易得，亦利學業考試。水形直過則為無情，財帛不利，易有破財之象。水向我流代表有情利財。水向外流走則破財。水形環抱向我為吉，主易得貴人之助，水流背我謂之反弓水，主無情，易為朋友出賣。（見彩圖四及五）

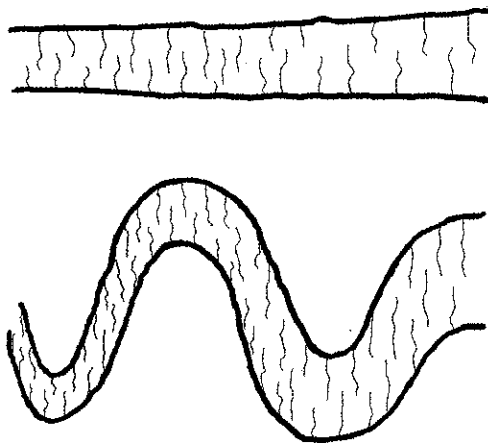

直水

曲水

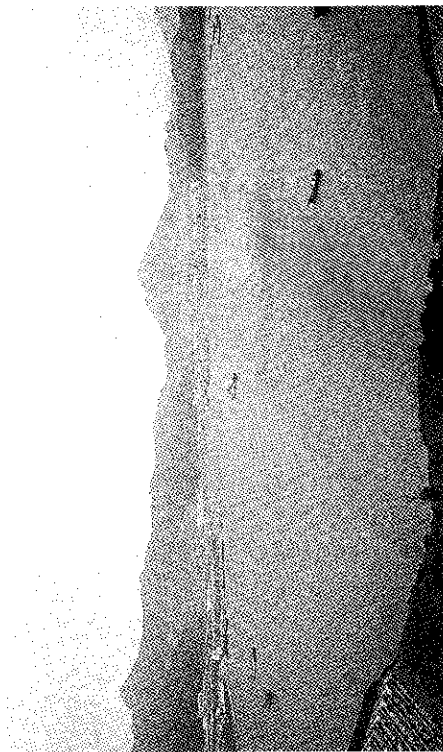
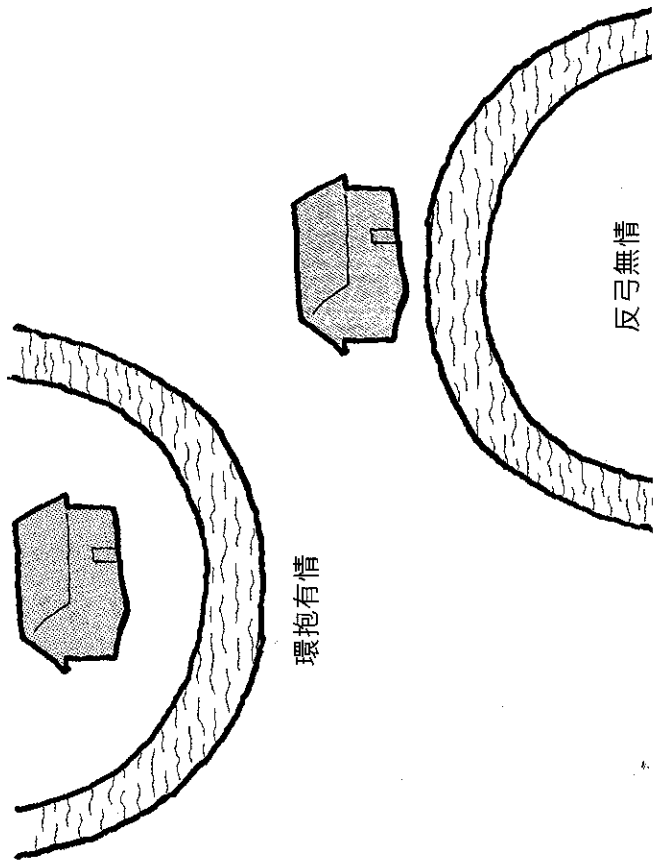

山環水抱

屯門的山水形勢

屯門是現時新市鎮發展中較大的一個，區內人口應在三十萬以上，而且大多數為核心家庭及剛剛置業人士，所以相信不少屯門居民或快將遷入該區的人，都會有興趣知多些屯門的風水問題。

一般來說，風水的好壞與區內的山水形勢有著不可分割之關係。所謂「山肥人富，山瘦人飢」，就是說明山之形態最好是連綿不斷而又氣勢渾圓而青着，最忌「怪石嶙峋」、「寸草不生」。

至於山水之形勢，最重要是哪方來水，是曲水或直水等。如現在下元七運，東邊來水最旺，其次東南邊，而最弱之來水為正西邊。如海濱花園即為正西來水。至於屯門方面屬西南邊水，地運未至，再過五年地運方空。

言歸正傳，我們講屯門風水便要從荃灣說起。荃灣之山脈，龍肥脈壯，渾圓有勢，且鄧氏之祖墳半月照潭亦藏在區內。雖然荃灣之地運未至，但區內的工、商、住都已發展起來，更沿青山公路發展開去，但是山勢方面便沒有那麼理

想了，因渾圓之山勢伸延到深井後便不復見，換來的是亂石凸出，草不連山，再從深井至屯門沿途所見山石奇形怪狀，三尖八角，使人有很不舒服之感覺。進入屯門區內，山形更壞，再見的不是亂石或怪石，而是一座一座形狀怪異、光禿而嶙峋的山，與荃灣之「龍肥脈壯」比較，屯門屬「牽裙舞袖」，又稱之為「獻媚」。

屯門在很早以前只是很荒涼的村落，土地瘦瘠不宜耕種，村民的生活十分窮困。但時至今日，屯門無論在外貌、交通、居住方面都有明顯的改善，但它的風水卻並沒有因環境變遷而好轉。

屯門在地理方面被東西兩山所夾，南面青山灣，中為屯門河，把屯門分開東西兩面，屯門西面之風水較東面為佳，現發展為工業城。

亂石嶙峋、牽裙舞袖對屯門有甚麼影響呢？牽裙舞袖只看字面亦知道有淫邪之意，表示區內婦女容易因外在關係引致婚姻出現糾紛。

男人方面則工作辛苦，營營役役，奔波勞碌，換來只是兩餐溫飽。小孩如在此區長大則容易頑劣不堪，無心向學，所以區內有不少青少年問題。

屯門風水不好，有甚麼辦法解決呢？長遠之法只有等屯門人口更旺，樓宇密度更高，使區內威風聚氣，再加上下元八運（二〇〇四至二〇三三年）來臨，自會好轉。若要解燃眉之急，居民可在窗前見山之地方放置仙人掌等針類植物抵擋，再在屋內之正東方置水養植物，西面置石頭擺設即可。



屯門多瘦山

四、風水常用術語

左方名為青龍——代表男性，屬木。

右方名為白虎——代表女性，屬金。

前方名為朱雀——代表文書，屬火。

後方名為玄武——代表人緣，屬水。

中央名為勾陳——代表所在地，中央。

一般術數家皆認為左方青龍為吉方，右方白虎為凶方。常說青龍方宜高，白虎方宜低，不論大門外或窗外皆以左方有高樓、高山、高地、實牆為吉，右方有高樓、高山、實牆為凶。其實不可盡言，因為每間房屋所面對的方

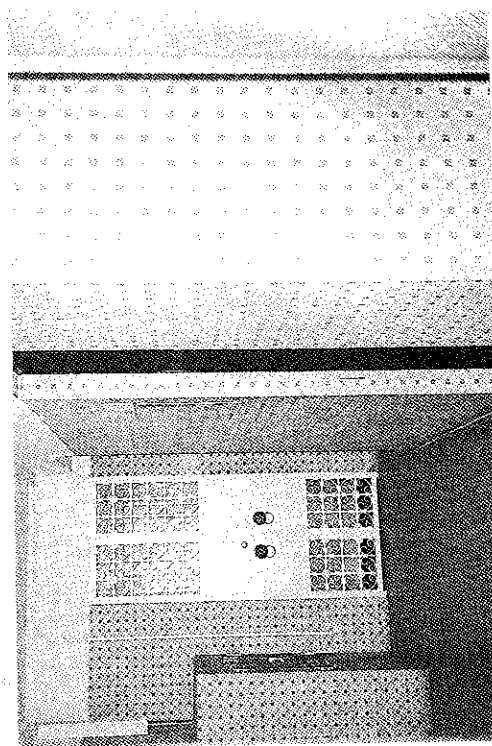

右面白虎位有尖角

位不同，而且每個地運之吉凶方位亦各異，所以應以每一地運之吉凶方位不同而作出不同的判斷較為正確。為使各位讀者易於掌握，簡單而言，六、七、八運以西面有實物為佳，東面有實物為凶。二、三、四運以東面有實物為吉，西面有實物為凶。一運以北面有實物為吉，南面有實物為凶。九運以南面有實物為吉，北面有實物為凶。其餘方位之吉凶影響不大。

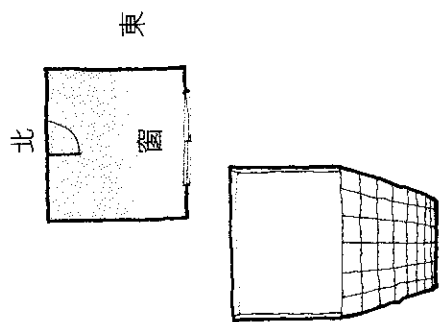

窗外西面白虎位有大廈本作凶論，但在七運可斷為有貴人之助。

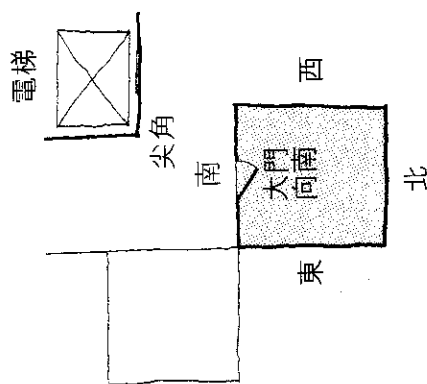

右面白虎位有尖角且有電梯本作凶論，但七運利西面有實物，故可作有貴人論。

五、住宅不宜建在山谷的出入口

依風水學理論，住宅不宜建在山谷的出入口處，因為風水首重藏風聚氣，而山谷的出入口處為氣的必經之路，無法藏風聚氣，且經常受猛烈之氣衝擊，導致陽氣過盛，容易令屋內的人經常爭吵，大小不和，甚至常常生病及發生意外等等。

若果有一組建築物在山谷的出入口，而且大門背對出入口之位置，如此便沒有大礙。因為這情況下，該組建築物會自行起到藏風聚氣的作用，且背對

山谷出入口，亦不怕受氣過猛而要有所避忌。

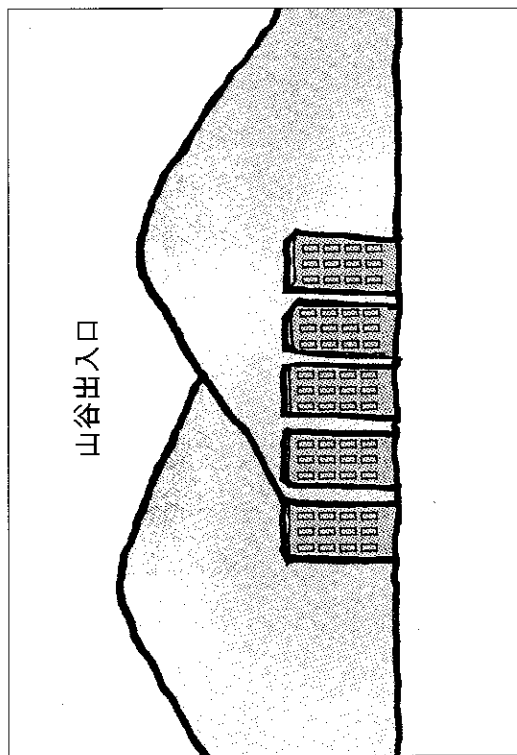

一組建築物且背對山谷形成藏風聚氣，對住宅人口無礙。

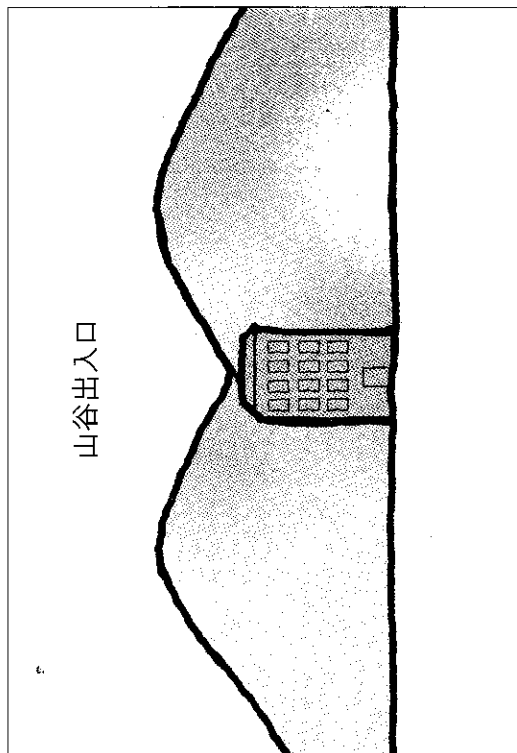

獨立建築物不能藏風聚氣，受「凹風」之影響較大。

六、住宅不宜建在山坡及山脊之下

住宅亦不宜建在斜坡及山脊之下。因為住宅建在斜坡或山脊之下時，所受之氣必重，如此便可能出現兩種情況：一為斜坡及山脊有倒塌危機；一為屋宇本身有倒塌危機，尤其是屋前有河道或近海的地方最為嚴重。

風水學有分陰氣、陽氣二種，陰氣在地下，陽氣則在天空。陰氣之特性為「界水即止」，意思即遇到有水之地方，陰氣便不能前進，會停留在水的前面。陽氣的特性則為遇空而竄，即逢有空曠之地方，陽氣便不會停止，直至遇有阻礙物為止。如果住宅建在斜坡或山脊之下且前面有水，便會形成陰陽氣同聚一方之象。如果是高大的建築物，其危險性較少，最多會有斜坡倒塌可能，但若果是低矮的建築物，則會有樓宇倒塌的危機。記得曾經有個學生告訴我，謂在台灣見過一建築物在颱風來臨時整座倒塌，死了很多人，而該建築物所在之處，便是陰陽二氣交匯之地，所以在颱風來臨時，便會抵受不住陽氣的猛烈衝擊及陰氣的帶動力，於是整座倒塌下來。

<26>

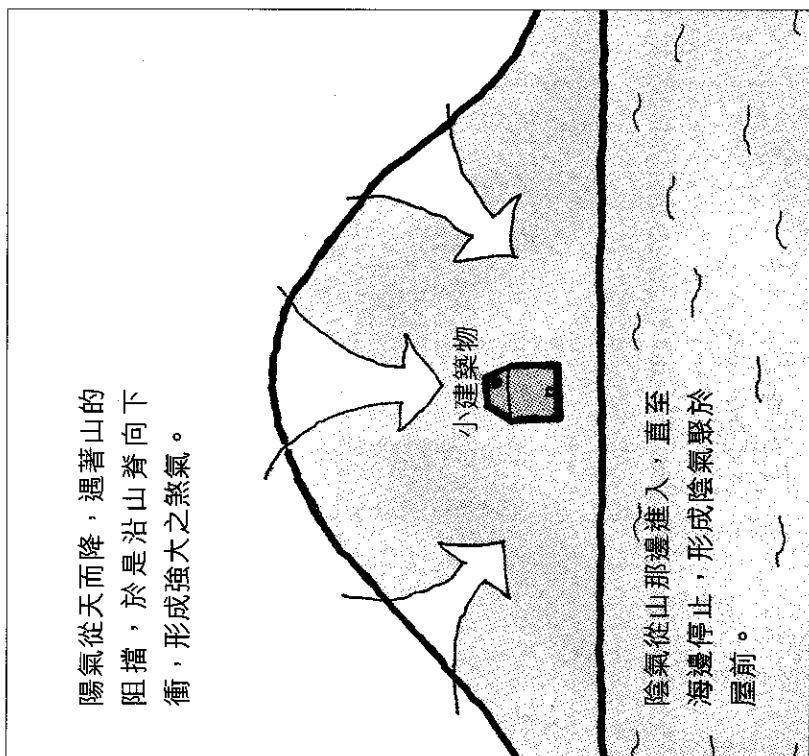

陰陽二氣在建築物中交匯，形成強大的煞氣，引致此建築物抵擋不住，倒塌下來。

<27>

七、三煞路沖（十字路口）

住宅在十字路口，風水學稱之為三煞位。路沖之氣屬陽，路沖即陽氣過盛，容易令住在裏面的人精神緊張、脾氣暴躁，更甚者會引致生病或爭執打鬥。

不過，對地舖而言，犯三煞卻可能是件好事。因為風水學上有云：「要快發，鬥三煞」。如果鬥贏三煞的話則財源廣進；如相反，鬥輸的話便會出現損財傷丁之象。

在香港，最出名的鬥三煞舖位是恒生銀行，而位於佐敦道的裕華國貨亦是

一典型例子。（見彩圖七及八）

恒生銀行很多分行都開設在街角三煞位置，把三煞之氣迎入門內，該銀行通常的佈局是：入門位置先設數級樓梯把煞氣沖散，繼而大門外闊內窄像漏斗一樣，把煞氣縮窄再迎進銀行內。入門後為一很大的大堂，把收窄的煞氣迅速散發四周，如此便可把煞氣收為己用。

至於裕華國貨的佈局則較簡單，只是在大門旁放置一對獅子擋煞。

鬥三煞最重要的是「收順水」或「收逆水」，很多對風水不太了解的人士，在街角位置開店時，亦喜歡把門口開在四十五度角位，以為如此便會成

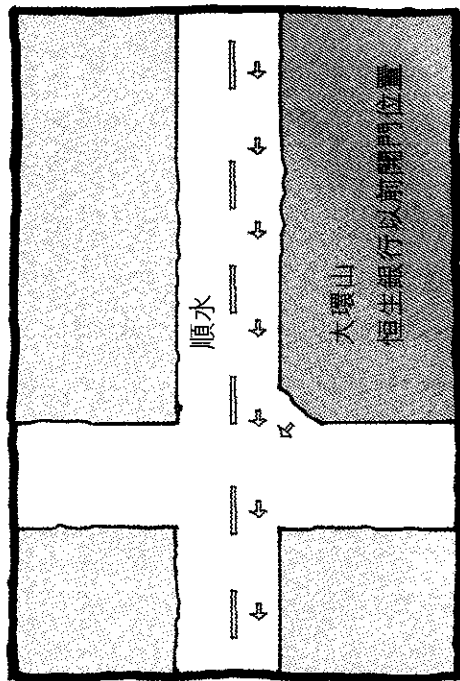

順水帶走財氣

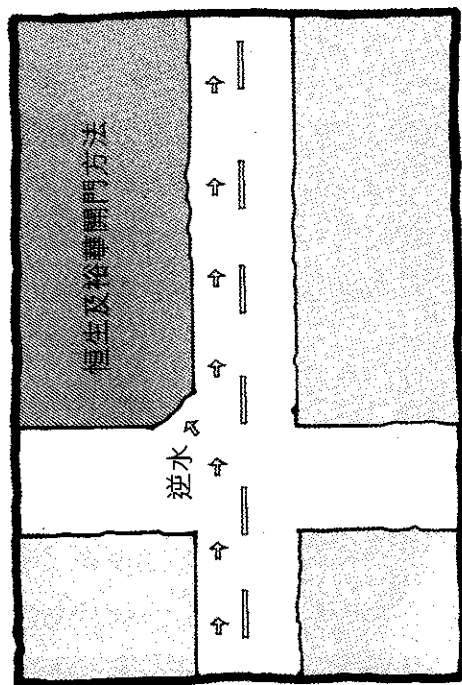

鬥三煞 收逆水

功。不過，事實上除方位位置外，尚要注意所在街角位汽車來往的位置。因為收煞為用，是要汽車流向直沖入店方可起收煞的作用；相反，如果門口跟汽車路向一樣，便起不到收煞的作用，且會被汽車帶動之氣把店內財氣帶走。

像以前紅磡大環山恒生銀行分行便犯正大忌。因為該分行開門位置與汽車路向相同，而形成急速散財之象，但後來已更改為向正面開門，故應較以往為好。

八、三煞路沖（丁字路）

在香港，我們很多時都會發現一些店舖開張不久便「執笠大吉」，或是不斷轉換老闆，又或是更改店名。為甚麼會有這種情形出現呢？最可能的原因，就是那些店舖剛好都在三煞位置，而三煞位中煞氣最重的則是丁字路口。

一條小路攔腰沖越大路，而對面卻又不能和小路貫通的，我們便稱之為丁字路。被那條小路沖正的店舖便是犯正三煞。若果沒有適當的佈局化解，就會出現前段所講的情況。

最典型的例子，要算是九龍的寶靈街和德成街。寶靈街是彌敦道旁的一條橫街，直出彌敦道後便到對面的恆豐中心，所以恆豐中心剛好是建在三煞位上。但恆豐中心在佈局上恰似一張張大的嘴巴，剛巧可把煞氣「吞」掉，於是不凶反吉，起了化解三煞的作用。

至於德成街，則是一條貫通覺士道和彌敦道的小街。本來，丁字路的三煞應該是街愈長煞愈重，但短短的德成街卻也有極重的煞氣，何解？因為從德成街近

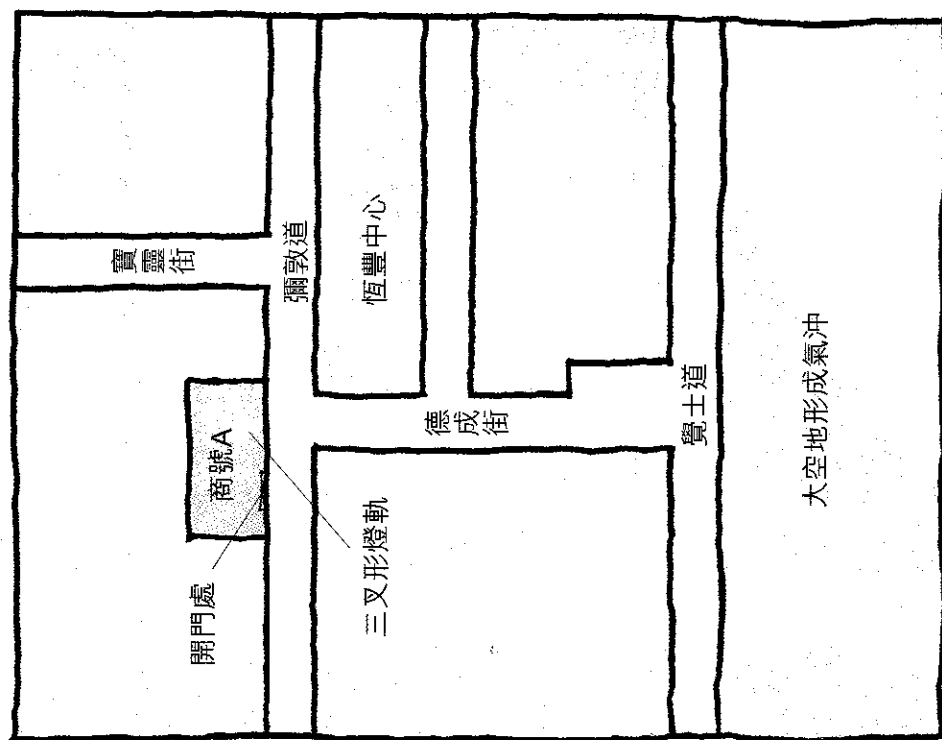

商號A的化煞佈局

覺士道那邊起計，有童軍會、軍營等，再過則為理工大學、海底隧道，都是一些低矮的建築物或平地，風水學上有云：「乘風而散，遇空而竄」，於是便形成了一股強大之氣。此氣見空而竄，竄出佐敦道、柯士甸道、柯士甸路和德成街。因前三處並非「個頭路」，所以此氣可暢通無阻，但德成街則不然，故氣便一直沖越彌敦道到對面的店舖。

被沖正的舖位，確然曾經多次易主。因為那些商號的門口，都是正對德成街，但又沒有任何風水佈局化解，自然「食正」三煞，關門大吉。

後來，此舖位由商號「A」擺平。大概該店曾經請人看過風水吧，店的大門不再如以前商號般開在正對德成街之位，而是移向右邊，避開三煞，又在三煞位置安裝了一條類三叉的燈軌，把三煞氣又散，起了一種把煞氣收為己用的效果。

不過，現在已無法看到此佈局，因此店已被大財團收購，而這舖位一分为二，原本的商號「A」，則成為正對三煞位的左邊舖位，而且不再有任何風水佈局，後果如何，真是要拭目以待了。

九、孤陰不生（在偏頭巷內）

中國人對萬物均有「陰陽」的概念。例如：男屬陽，女屬陰；人屬陽，鬼屬陰；動為陽，靜為陰；向外發散為陽，內聚為陰等等，無不說明了陰陽的分別。這篇要講的，便是如何分辨街道的陰陽，以及陰陽不同的街道應作何種行業才較有利。

分辨街道陰陽的最簡單方法是：大路幹線為陽，橫街窄巷為陰；人流旺為陽，人流少為陰；有氣沖為陽，「偏頭巷」為陰。仔細再分，每條街左右兩邊亦有陰陽之別。若各位讀者不信，大可到附近的街道察看，必然會發現多數只會獨旺街道其中一面，另一邊必然較靜。

陰陽之分究竟有何用處呢？以下為各位詳細說明。

陽街的意思是大街大巷及人流多的地方，所以適合要旺丁之生意，例如零售業、便利店或涼茶舖等等；不適合的行業則有夜總會。因為夜總會屬於陰的行業，開設在陰地，生意必然興旺，若開在陽地，效果便會沒有那麼好。試想，去

夜總會的客人有多少是喜歡在眾目睽睽下進去的呢？所以，我們會發現差不多九成的晚間消費場所，都是開設在陰地。

至於陰地，則是指橫街窄巷、死巷或人流少的地方，這些地方並不適合應在陽地經營的生意。

還記得在多年之前為一客人看風水，位置在太子道以前某咖啡屋對面。那邊的風水本無不妥，但卻不宜經營便利店式的大士多。試想想，有誰會專程跑到那些地方買一瓶汽水或一罐餅乾呢？真的神仙難救，最後自然要關門大吉了。（見彩圖九）

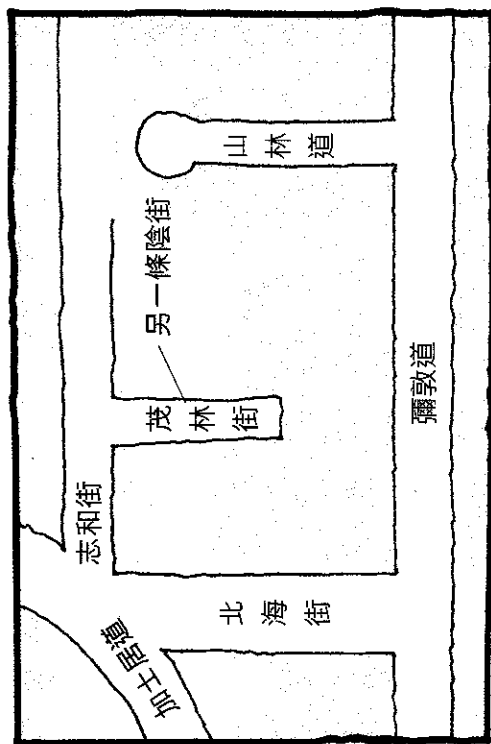

孤陰不生

最為人熟知的陰地，相信莫過於山林道了。山林道在尖沙咀，是一條「偏頭路」，車輛不能貫通，因此成為陰地。據我觀察所得，在此處經營的時裝店或其他零售業商店，很多都不出一二年便倒閉，唯有食店及卡拉OK卻愈開愈多，這便足以證明陰地對屬陰之行業所起的作用。

十、獨陽不長（單面街道，對面無鋪頭）

如店舖所在之地，對面並無店舖相對，譬如公園、公路旁邊或是山坡等，皆會產生陰勝於陽之局面，其結果同孤陰不生的局面相似，只適宜從事一些較冷門之行業，才有突圍而出之機會，例如在旺地之獨陽街舖，可從事如批發式的夜冷、有特色的酒樓菜館，或售賣奇特服式及開茶餐廳、遊戲機舖等等。

如在較靜地段之獨陽鋪頭，可從事地產行業、洗衣店、家居用品店等等。

不論旺地或較靜地區之獨陽鋪頭，皆不宜從事普通之零售行業，因為其業績受風水之影響，必然不大理想，最終徒勞無功或甚至關門大吉。

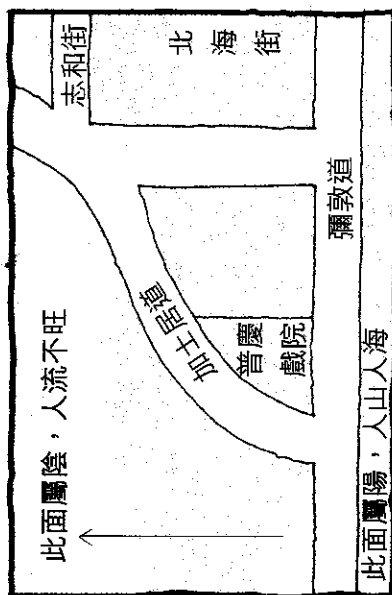

十一、門前正面有枯樹

大門或窗之正面不宜見大樹近靠，風水學上稱之為「頂心杉」，會阻擋氣流入屋內，使陰陽不調和及阻擋財氣的進入，現代之路牌柱擋於舖位面前亦作頂心杉論。頂心杉從形煞論好像有一條柱頂在心口上，所以身體亦會出現肺部及呼吸系統的問題。

如屋前有枯樹則更凶，因枯樹所發出之氣為死氣霉氣，形象上亦代表死亡象徵，對身體會產生不良之效果，如本身體質強健，會引致情緒低落，沒精打采；但如果本身體質不佳，則會產生更大壞處，令身體不健康的部位加劇，病上加病。

遇上以上情況，因為不能改動門前的大樹、路牌柱或枯樹，皆適宜用植物、反光鏡等物件化解，尤其遇到有枯樹則效果更為明顯。（見彩圖十及十一）

十二、門前不宜對電燈柱

電燈柱因內有電線，屬火。如門前對電燈柱會把火氣引接入屋，小則引致室內人口不和，易發脾氣，及屬火之身體部位不適，如心、眼、皮膚、血液循環等；大則有火災之可能。筆者數年前就曾經過門前對正電燈柱，再加上門前動土，且店舖內有一面大鏡對正正門，而鏡後是廚房。在動土後不久，店內一隻貓突然死亡，一個星期後廚房大火。但碰上以上之巧合並不常見，所以各位讀者不用過分擔心。化解方法只要在對電燈柱的位置放一杯水，或在不對他人影響之下在門前面放一面凸鏡（即對面不對著其他住屋），即可化解。

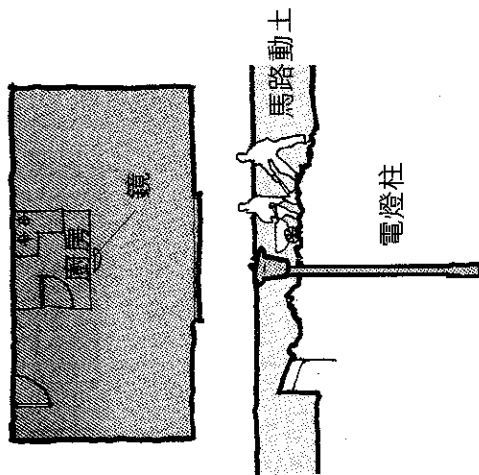

十三、窗前對電燈柱之頭

窗前有電燈柱，其影響跟門前對電燈柱之影響一樣，但對著電燈柱的頭便會產生不同的煞氣，因為風水學上有「呼形喝象」之說，即是形象似甚麼，就會產生甚麼影響，而電燈柱的頭像一條毒蛇蛇頭一樣，輕則皮膚痕癢，嚴重則休克昏迷。筆者在年前到過一客人的家裏看風水，左度右量下皆沒有發現大問題，只發現客人睡牀之上安放了一尖長形的吊燈直插睡牀上，但這樣並不會引起休克昏迷，只會引致腹痛。最後細心觀察窗外四周環境時，才發現他的客

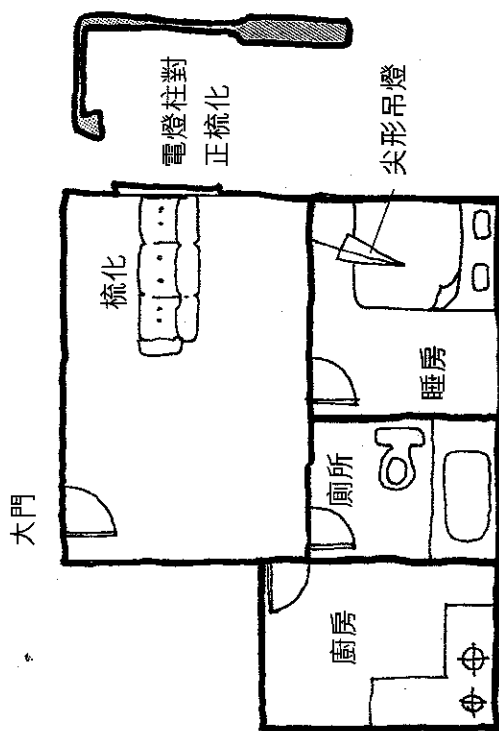

廳梳化對出窗外之處有一支路燈的頭正向著，好像毒蛇的頭一樣，而他就是坐在梳化的位置在看電視時曾兩度突然昏迷。

在找出問題所在就可以對症下藥了。首先叫他把睡牀上的尖形吊燈換成緊貼天花的天花燈，然後再把梳化移離路燈對著之處，而向著路燈處再放一隻鷹狀的物件，因為鷹是食蛇的，以形象對形象的化解，可說是對症下藥。自從設置風水佈局以後，這客人便沒有再次突然昏迷了。

十四、窗外有亂石

窗外如對著清新翠綠的山，會令人心曠神怡，在風水學上亦會令人身體健康，倍加精神，夫妻感情好，父母子女皆能和睦相處。

但窗外山形欠佳，如怪石嶙峋，瘦山無草，或對正山溪之亂石，皆會產生不良效應。

如窗外怪石嶙峋，主室中人脾氣古怪，難與人和睦相處。

窗外山形瘦削，且草木凋零，則主男性工作辛苦，勞而無功，難有出頭之日，女性則易生疾病，尤其腎、膀胱、

泌尿系統之毛病，子女難教易成少年罪犯，夫妻感情欠佳。

如整個地區山形皆如此，則區內易有色情風化事件產生，女子易受引誘成風塵中人，少年易聚眾生事等等。

如遇以上情況，可在窗前放置尖葉植物，凸鏡向窗外或貼反光玻璃紙在窗外，把煞氣反射出去，或及早搬離此區。

如沒有能力搬出此區，亦可以先把煞氣擋住，等待區內人口增多，聚旺人氣，把煞氣壓住，亦是無辦法中之辦法。



窗外怪石嶙峋，主室中人脾氣古怪，難與人和睦相處。

十五、住宅不宜眾高獨矮

近年香港出現很多舊區重建的情況，而拆卸舊區重建之時，因種種關係，有些舊樓未能拆卸重建，反而兩旁卻蓋起一些高樓大廈，形成眾高獨矮的情況，這特別矮的房屋便會成為聚煞之地。因獨矮的房屋被兩邊高樓夾著，屋頂上必然出現長而窄的空間，而陽氣的特性是遇空而竄，因而屋頂出現陽氣過剩之象，而陰氣則從地下傳導，矮屋傳導陰氣之力必強，而且兩旁之高樓亦成為陰氣之導體，因此矮屋受陰氣籠罩，從而形成陰陽相鬥之象，居於屋內的人容易出現精神情緒的問題。解救方法唯有把屋內的燈光加強，多把窗戶開啟，從而使陰陽能夠和合。

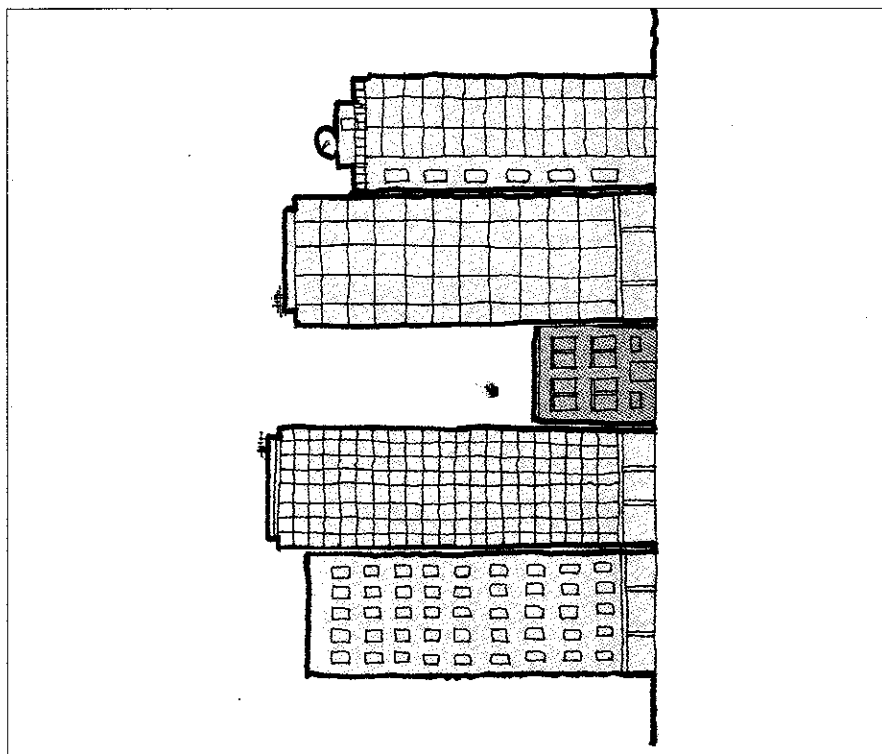

眾高獨矮之屋

十六、住宅不宜眾矮獨高

現代之建築物出現眾矮獨高之情況非常普遍，因為舊區拆掉重建，時間並不一致，很多時新建築物會「鶴立雞群」，聳立於矮舊的建築物之中。在這種情況下，新建築物會出現陽氣過盛之象。如果是商業樓宇的話，問題不會太大，因陽氣盛使人長期處於興奮狀態，從而令辦公室內工作的人增加工作效率，下班後卻又因離開建築物而不會再受影響。

但如果「鶴立雞群」的是住宅樓宇，則住在裏面的人不論在白天或黑夜都會處於興奮緊張狀態，無法在家好好休息。倘長期如此，住在裏面的人最終會因負荷不了而發生不快事件，不是家庭不睦便是意外叢生。補救的辦法是家中用柔和色調及多用昏黃燈光，使室中陰陽調和，從而把陽氣過盛之象化解。

<46>

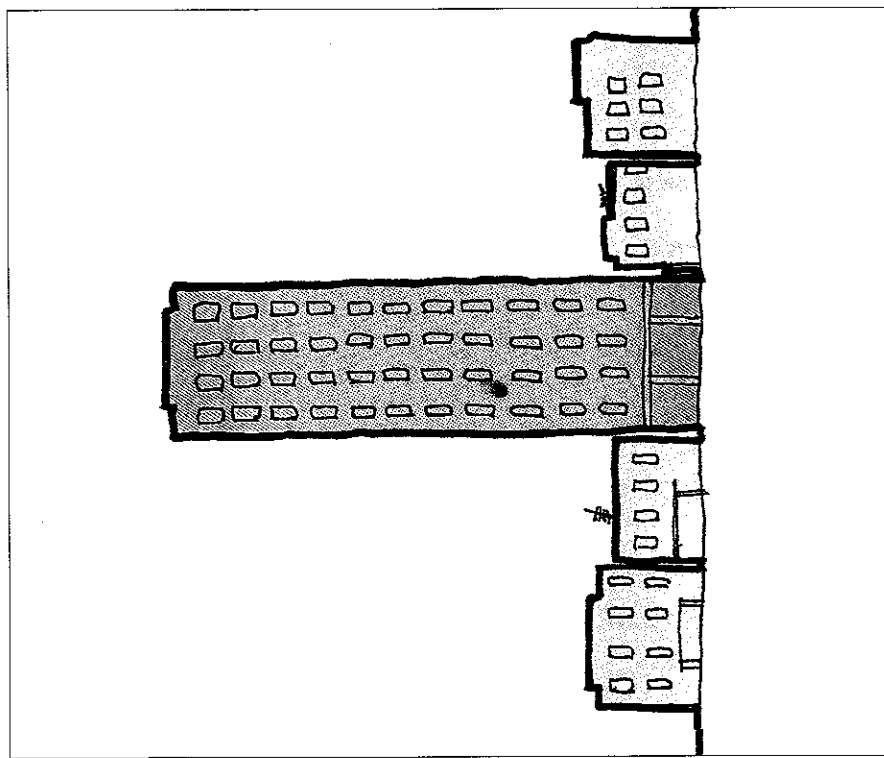

眾矮獨高之屋

<47>

十七、商舖不宜過長過窄

商舖如過分窄長的話，會出現不能進財之象，即使格局本來旺財旺丁亦無所用。因為店舖過長過窄，陽氣不能進入店舖之底部，從而形成陰陽不調和，陰氣過剩之象。

補救辦法是把長窄的店面改淺一些，店後留作辦公室或貨倉之用。又或者用作售賣屬陰性之物品，如書店及售賣關於宗教性之用品則無大影響。

至於寫字樓或住宅如呈現過長過窄，則其影響相對較少，只會出現肺、喉嚨氣管等呼吸系統之問題。其補救辦法是在局中較中央的位置放置屏風或高身植物即可化解。

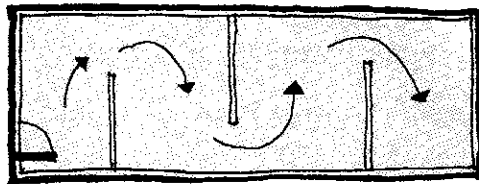

可放屏風改善，
令氣流轉折而入

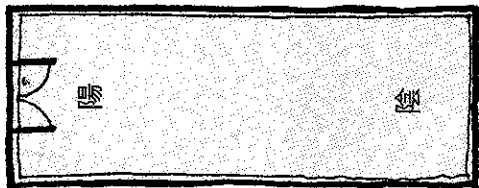

不能入財

十八、商舖不宜過淺過闊

商舖如出現過淺過闊之象，代表陽氣內進後不能停留在內，這樣會產生財來財去不能聚財之結果。

如遇上這種舖面，可從事一些外賣式的行業，使客人停留在店舖門前，聚旺陽氣，如小食、快餐行業等等。又可以在局中底部放一面大鏡，使格局看起來較深，以及有吸財之作用，亦不失為一個補救方法。

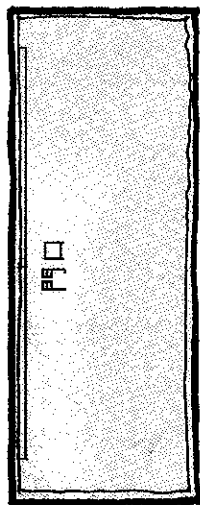

商舖過淺過闊

十九、門前不宜正對斜路或向下樓梯

門前正對斜路或向下樓梯，會有漏財之象，不管商舖或住宅亦然。因門前向下，地下之陰氣會隨斜路流走，形成漏財之結果。如再加上局中風水配合不佳，更會破財連連，甚至出現人口不安之象。

以前的補救辦法，大多數是把店舖地台做矮一些，使陰氣倒流，以收聚財之

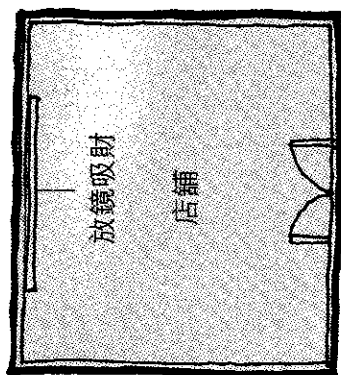

效。而住宅則會在門前廣種矮樹以防財氣漏走。

但因應現代城市結構轉變，以上的辦法多不能採用，必須另尋他法。

商舖方面，可在店內放置一面大鏡正對大門之外，以收吸財之效。

住宅方面，可在屋內大門對開三四呎之距離放一面屏風，或放一盆高且多葉的植物以擋財氣漏走。

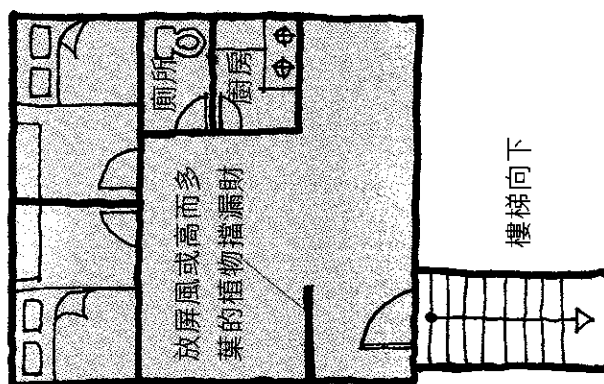

二十、不宜對著大廈之角（雞咀煞）

住宅或辦公室皆不宜對正外面大廈之角，因這樣會產生煞氣沖射，輕則損傷，重則大病。

但並不是有尖角便會產生煞氣，而是要有一定之幅度才會產生煞氣之效果，如室內之牆角、橫樑的角、檯角等便不會形成煞氣。

又尖角形成之幅度愈大則煞氣愈重，愈難化解，愈貼近角則受煞之時間愈快，要愈早化解。

簡單的化煞方法，可用仙人掌等尖葉植物化解，亦可以同時加上反光鏡、反光玻璃紙、小石等物件化解。

但遇上強大的煞氣時最好避之則吉。

< 52 >

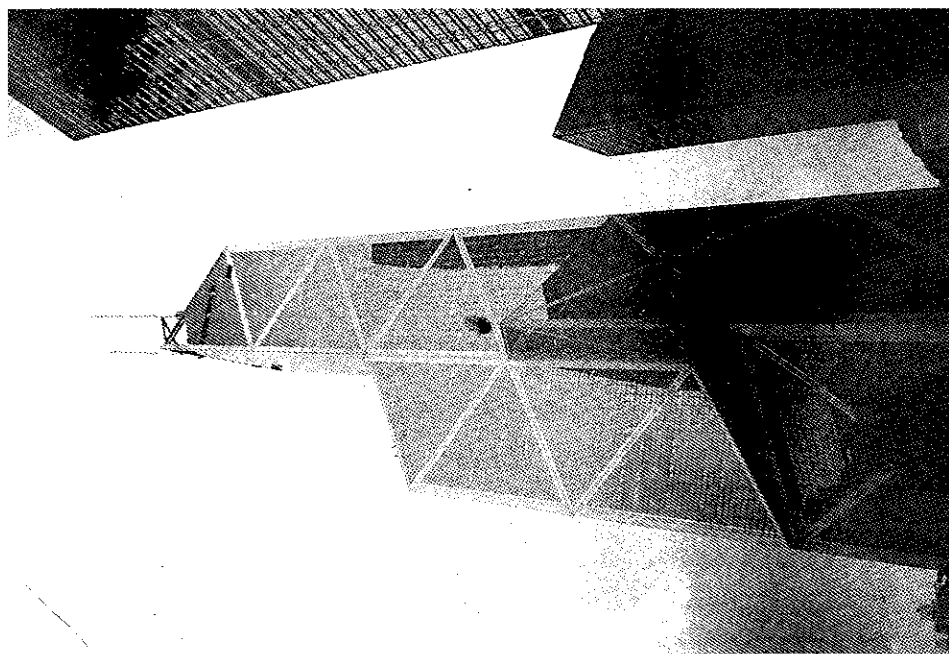

大廈尖角——煞氣

< 53 >

二十一、不宜對著大廈與大廈之間的罅隙（穿心煞）

多年前，應一學生的邀請，為她在浣沙街的新居察看風水。

浣沙街的方向是從西北走向東南，兩旁樓向為坐東北向西南，及坐西南向東北兩種。就七運而言，此兩方位的房屋一為旺丁不旺財，一為旺財不旺丁，算是不太差的坐向。

我學生的新居是位於街中間剛建成還未有人伙紙的大廈內。大廈門向為西南，旺丁不旺財之局，理應人丁旺盛及人口平安才對。

雖然此大廈仍未有人伙紙，但因我

學生與這大廈的管理公司人員稔熟，故我們在他們陪同下得到我學生所買的單位看風水，以便在裝修前先行佈局。此單位門向坐西南向東北（即坐坤向艮），為旺財不旺丁之局，於是我便建議在單位後方放一假山石，在財位方放大葉樹，在凶位放一葫蘆。

看罷我學生的單位，我便到樓下看大廈四周的形勢，豈料竟給我發現有大凶之象。大廈對面有一條又窄又長的巷子，直沖大廈正門。由於我學生的單位在三十幾樓，此象對她影響不大；影響最大的，反而是大廈的看更。於是，我便叫我的學生在大廈入伙後，一定要提

大廈正門五黃死符臨門，大凶之象

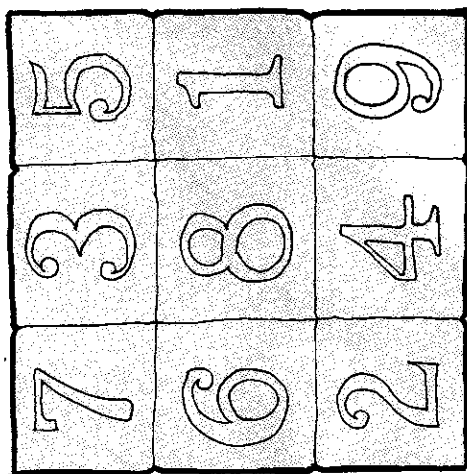

九二年飛星流年圖

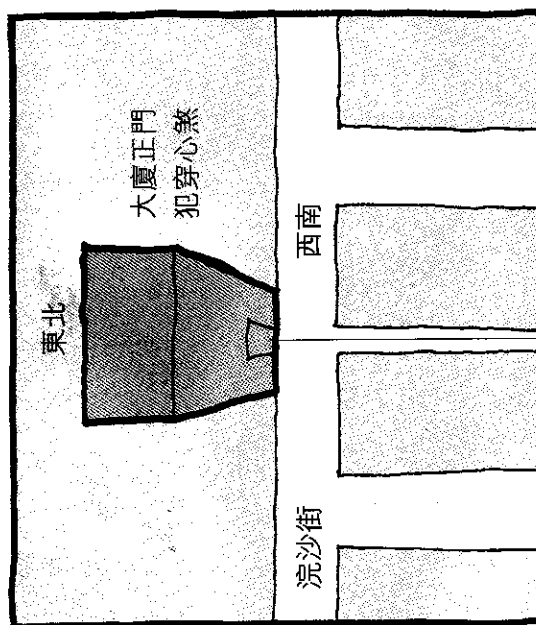

—窄巷正冲大廈正門

醒看更要放一盆多葉植物或仙人掌擋煞。但不知是否合應有事，大廈看更始終沒有置物擋煞。

兩個多月後，這大廈的看更被發現倒斃在大廈平台上，據說是從高處墮下致死的。

從風水學理論看來，該大廈正門對著長巷，犯了「穿心煞」。本來，只有「穿心煞」並不會引致死亡如此嚴重的事，最大問題是當年該大廈之正門亦犯五黃死符，因而變成理氣再加形煞，把煞氣加重；又五黃為大凶之星，玄空紫白訣有云：「五黃正煞，不拘臨方到間常損人口」，因而發生上述不幸事件。

二十二、住宅商舖皆不宜對向警署、消防局、教堂、廟宇、軍營等

根據風水學理論，住宅或店舖不宜對向警察局、消防局、廟宇、醫院及軍營等，因恐煞氣太重，若抵擋不住，便會出現人口不和或店舖倒閉之象。

最明顯的例子，便是白尖沙咀警署搬到彌敦道後，對面的店舖即相繼倒閉及不斷易手。不知是巧合還是真的煞氣重，總之就是開了又關，關了又開，沒有幾家可以長久。

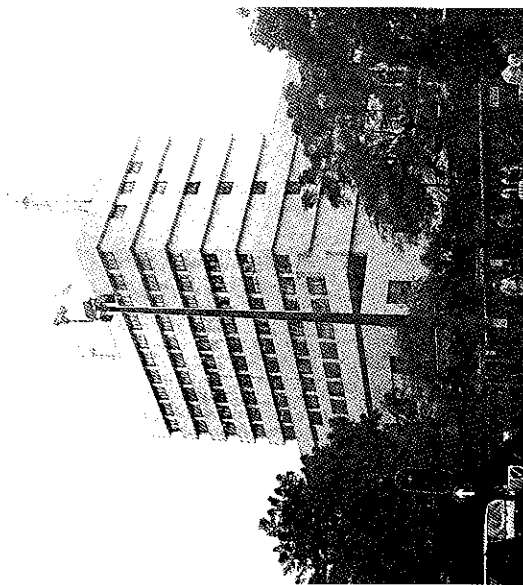

依風水學理論，住宅或店舖都不宜對著消防局、警署或寺廟教堂。

但話說回來，該警署對面有一家漢堡包店，或許是巧合吧，其設計極符合鬥煞的風水原則。首先，他們把店門開得很小，讓煞氣一點一點的進入，但裏面又非常寬敞，可以把煞氣吸納，形成一鬥煞化煞之局，故營業至今仍未有問題。但其他店舖卻沒有那麼好運，好像已有廿年歷史的車厘哥夫餐廳在警署啟用後不久便倒閉，雖然後來有人頂回來改成快餐店，但仍無法避過「關門大吉」的命運，且整幢建築物更被拆卸改建成今日的玻璃幕牆大

廈。以風水角度看來，這玻璃幕牆大廈的風水肯定會較以前好，因為反光玻璃有鬥煞的作用。

除了某漢堡包店外，另有一間牛仔衫褲專賣店是沒有關門的，而且還把隔壁「關門大吉」的店舖要過來擴張業務，不可謂不是一個奇蹟。據我觀察所得，那牛仔褲店的大門看上去像監牢的鐵閘，裏面的試身室又是用鐵板圍成的，可說與對面的警署簡直是「天作之合」。警署配「監牢」，有相輔相承的作用。我想該店老闆大概運氣不錯，剛巧把

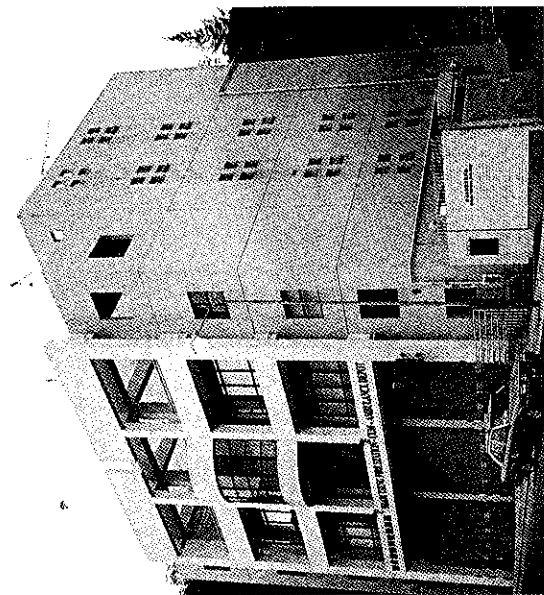

消防局

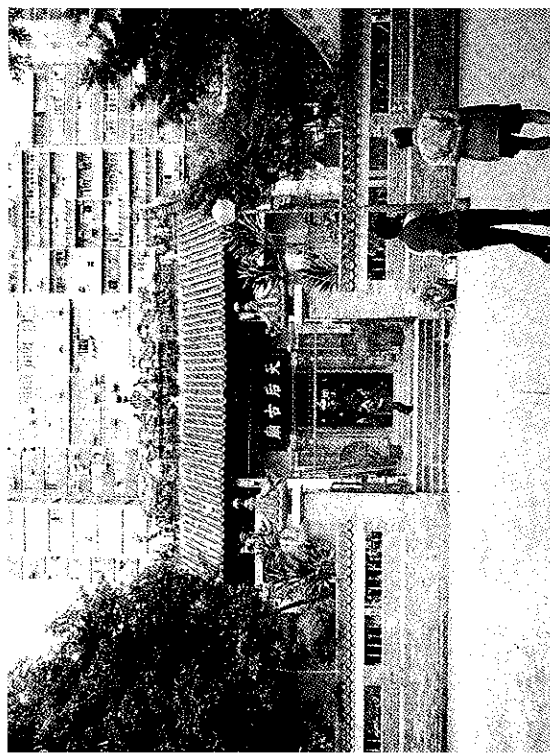

寺廟

店舖設計成這樣子。

至於對向醫院或消防局，雖然煞氣沒有那麼大，但亦應在對著的地方放置一些多葉植物作化解；至於對著廟宇的話，因廟宇有很多人朝拜和煞氣較重，故應找專家勘察，看看用何種方法化解。

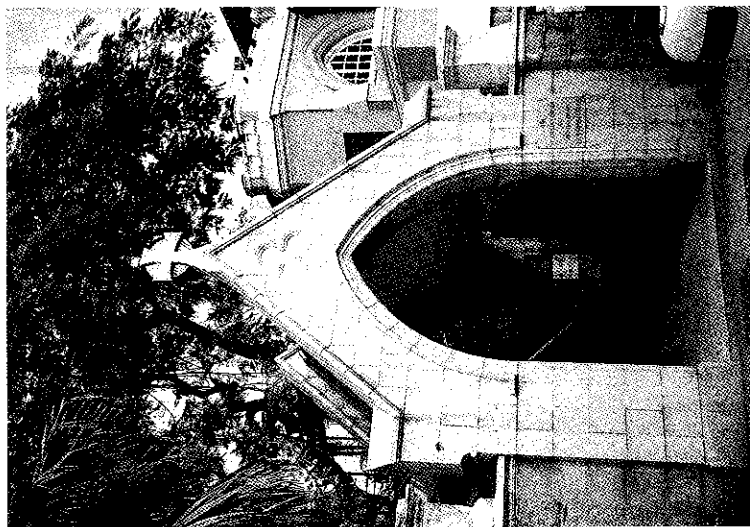

教堂

二十三、門前路不宜反向

門前之路不宜反向，稱之為反弓路，主室內人口不和睦，各懷鬼胎，勾心鬥角，父子不和，夫妻不睦。

如辦公室遇此情況，則伙記會背著老闆自己謀好處，無心工作，更甚者吃裏扒外，甚至把公司之機密賣與外人。

所以遇上以上情況，如不能馬上遷離該處便應立即化解。

因為是門前路的問題，所以化解方法較為複雜。可在門前左右放石獅子。如許可的話可在門外十呎之內種植矮樹。如以上之方法都不能使用，最後只

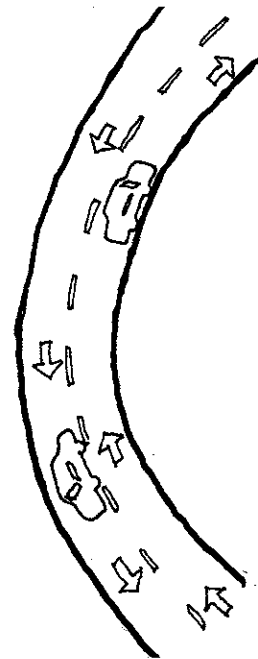
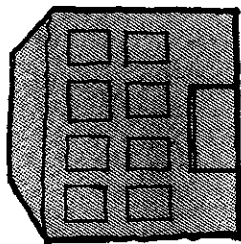

反弓路

可以在屋內放一面大鏡對著門前路，以收反作用，使反弓路向我，反為我用，亦可化解。

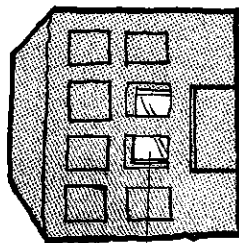

室內放大鏡收吸財之效

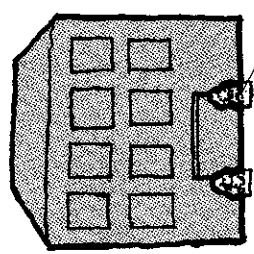
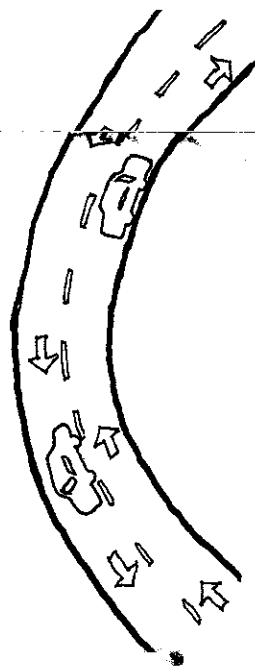

獅子

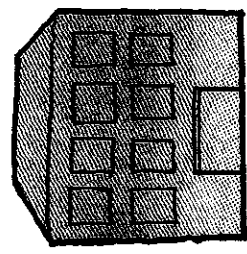
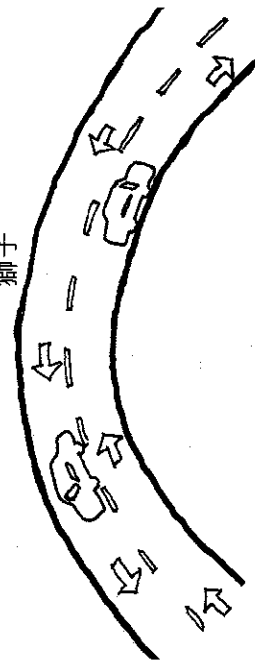

矮樹

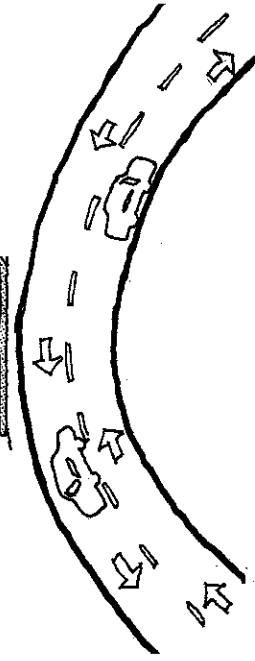

二十四、天橋的煞氣

日常生活裏，我們經常會接觸到天橋；在風水學上，「天橋」則是一重要課題，因為天橋橫過的形狀不同，都會引致各種或凶或吉的影響。

其中影響最大的，當數弧形天橋。弧形天橋如貼緊在樓宇旁邊，風水學上稱為「鑷刀煞」；距離樓宇較遠的，則稱為「環抱有情」。

若弧形路緊貼樓宇，行車時會引起衝力，衝力大則會形成煞氣，令樓宇內的人會經常受傷及人事不和。如天橋距離樓宇較遠，衝力便會散失且聚於其

中，成藏風聚氣之象，代表合家和睦共處，與大自然的山環水抱有同樣作用。

至於「鑷刀煞」的另一面，則無論遠近皆以凶論，我們稱之為「反弓水」，主出無情之輩；下屬背叛老闆、子女不孝等等。此外，亦會形成煞氣，令住在裏面的人容易受傷。

至於直橫過的天橋亦以凶論。因為直橫過的天橋，通常車速較快，所引起的煞氣亦自然較大，且會沖入屋內，並會把屋內的財氣帶走。最有名的直天橋為機場隧道連接出尖沙咀的天橋。因為此橋與住宅的距離異常緊迫，形成的煞氣亦較大，所以住在裏面的人，都會用

環抱有情

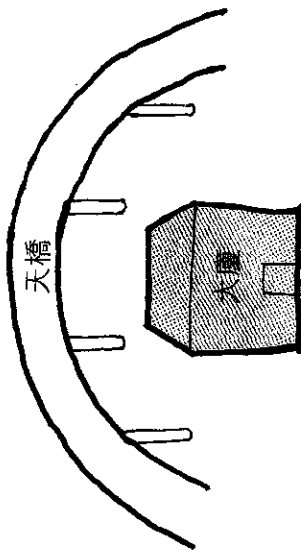

環抱有情，必有貴人扶助，
長輩提攜

鑷刀煞

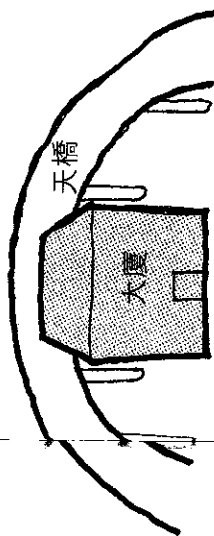

鑷刀煞，易
有損傷車禍

反弓水

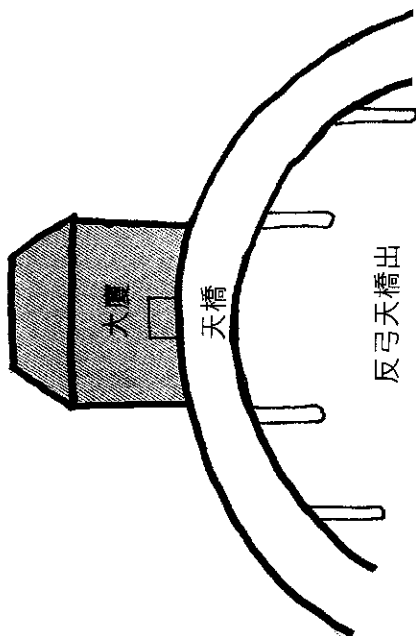

反弓天橋出
反目之人

直冲入屋的天橋

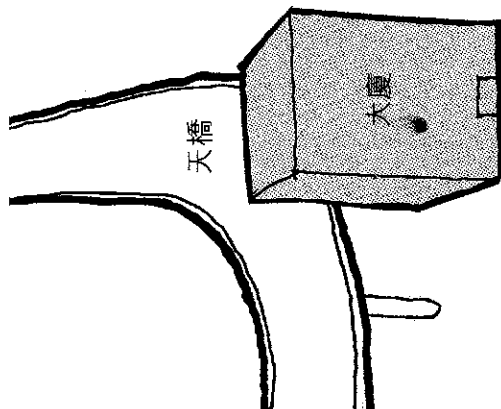

天橋直冲煞氣大，主人人口不安

各種方法化煞擋煞，例如用反光玻璃紙、放仙人掌或把窗永遠遮著等。

愈近天橋橫過的高度則煞氣愈大，愈高影響愈少。

直冲入屋的天橋，煞氣較橫過的天橋更厲害，會經常令屋內的人無故跌傷、胸肺部位常感不適及脾氣暴躁等等。

此外，還有一種叫「萬箭穿心」形天橋，多在海底隧道口出現，尤其以灣仔的出入口為甚。這種天橋錯綜複雜，形成煞氣亂竄。要化解煞氣可在窗口放置植物，擋煞則可用鏡。

直橫過的天橋

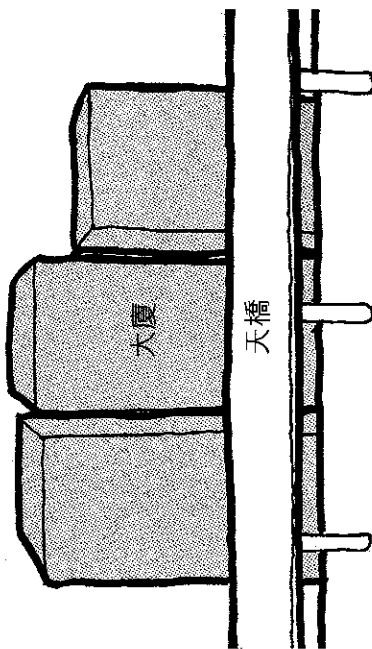

直天橋主財來財去

二、二十五、在天橋底下的商舖

天橋底下大多為陰地，因為受天橋之阻隔，氣流及陽光所到之時間較少，形成陰氣較重，所以在天橋底下之店舖，只適宜從事一些較冷門之行業。（見彩圖十三）

最有名的可算是舊機場、近紅磡土瓜灣之路段，這段路之天橋與民居非常貼近，在其以下的店舖亦為這天橋籠罩而成陰地，所以此處的店舖大多是傢俬店、廚櫃店、窗簾舖及室內設計等。

又如灣仔鵝頸橋下的店舖，亦大多從事特別行業，如賣特別食物，食市亦頗為有名。

但在橋底從事正常大路之行業，如時裝店、鞋店等行業便不太適宜。

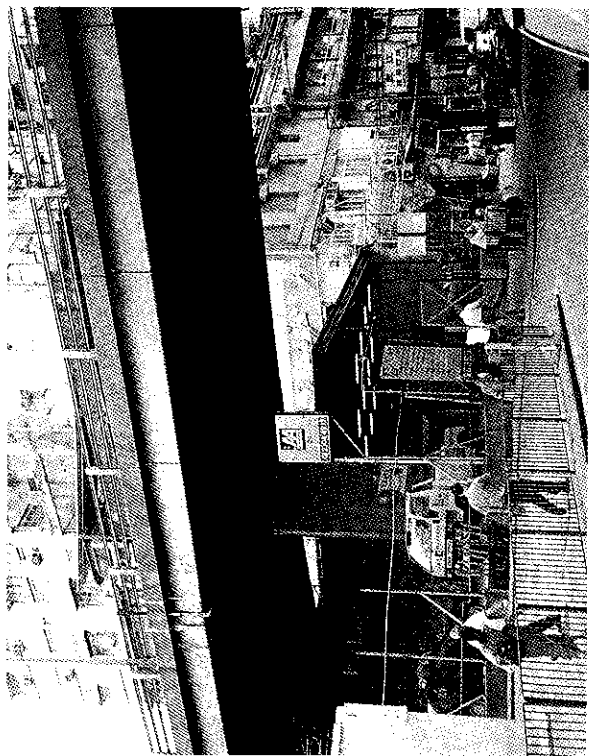

天橋底下之店舖

二一六、割腳水

割腳水是水靠近住屋，而住屋受水之壓迫，使陰陽二氣皆聚於屋中，因而產生煞氣，最明顯影響是情緒不定，思想不能集中，易生意外，財來財去。但須注意的是割腳水一定要迫近居室，而且水深而直，才稱之為割腳水。所以在海灘旁的平房，不會受割腳水之影響。

至於現代式之高樓大廈受割腳水之影響亦不大，最多財來財去，但亦是先來後去。如果是商業樓宇則不凶化吉，作財來就我論，必發大財。（但不論何種情況，在一九八四至二〇〇三年，水

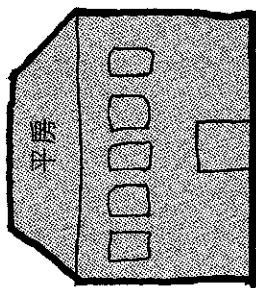

深水割腳

在東面利財，水在西面為破財；二〇〇四至二〇二三年水在西南則利財，水在東北則破財。）

多層大廈

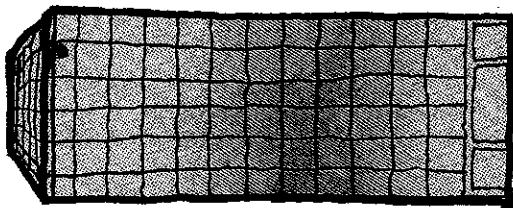

財來就我

二十七、住宅近學校可作吉論

因學校為學習之地，並為年青人聚集之地，生氣特旺，所以作吉論，尤其是本身身體較弱，則更為有利，但須注意其所發出之聲浪會否令人有不安之感覺，因每一個人之感覺不一樣，所以會有不同之影響，如音樂一樣，有人認為是噪音，有人認為悅耳無比。但總的來說，吉多凶少。

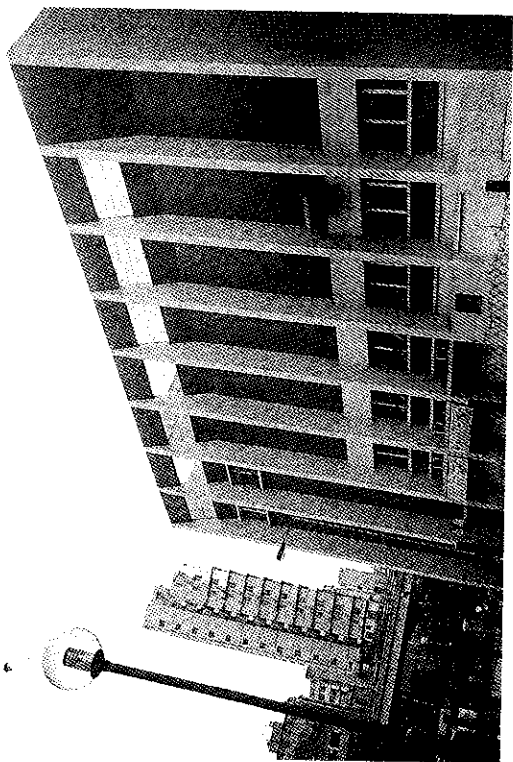

學校

二十八、對著尖形建築物，如電塔則更凶

尖形屬火帶火煞，而電塔尖形加上有電，兩種煞氣聚在一起則凶上加凶。但要注意距離遠近，如在數十丈之外則為遠，所受煞氣則弱，易於化解，甚至化作文昌用。

筆者在多年以前，曾經看過荔園遊樂場後面的一個住宅單位，面對五座電塔，不知如何是好，最後用盡一切化煞辦法，才把五座電塔化為文昌，收為己用，而且這客戶亦正在修讀建築學，則效果更為明顯，後來得知他考到了文憑，聽說成績還不差。

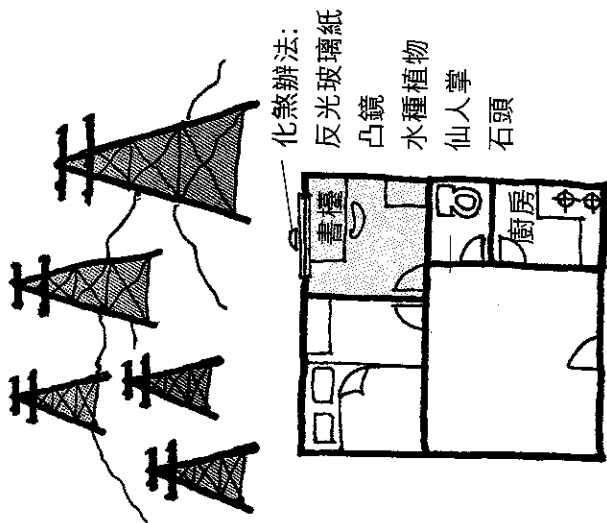

二十九、住屋靠近有山墳

其實住屋附近有墳墓是很常見的，所以不用大驚小怪，住屋附近之山墳在風水學上以山之位置、山形之好壞來判斷其吉凶，一般來說七運（一九八四至二〇〇三年）西面有山墳則人丁有利，東面有山墳則人口不安，其次東南、東北次吉，西南、西北次凶，南北方向有山墳則無大礙。

山形方面，普通獨立式的山墳，如山勢肥胖，草木茂盛則以吉論。山勢巉巖，花木凋零則凶。

至於墳場式之山墳，則以流水看，

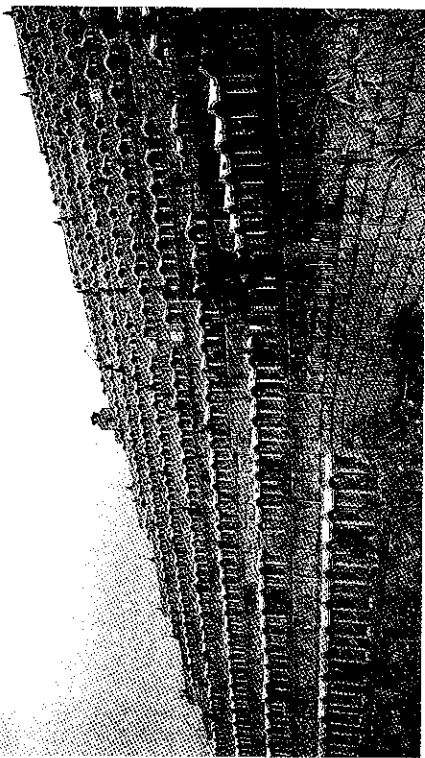

整齊墳場

因為其形狀是一級一級向下，狀似流水。如流水向我則有情，流水背我（反弓）則無情。

又有年代較久遠之墳場，其規劃不及現代墳場般整齊，東一面，西一面，這種墳場亦為凶論。

綜合上述幾個方面，如得出有壞影響則要佈局化解，最簡單的方法是用植物去擋，用三棵或四棵植物為佳。要注意是每一個獨立空間皆要佈局，如房間及客廳飯廳皆看見墳場則各自要放植物化解。

三十、住在天橋底下

因為香港之居住環境比較特殊，所以有些住宅單位比天橋更低，形成居室在天橋之下。

天橋下之居屋一般陽光照射時間不長，而且空氣中的陽氣不能入內，而地上之陰氣積聚，會產生陰陽不調和之效果。

居住在這種環境的人，極容易生病，尤其是老人及婦孺，而年輕男人亦會人緣不佳，無貴人扶助。

補救辦法唯有把室內光線提高，用較淺之顏色及改用室內空氣調節系統，使陽氣加強而達致陰陽調和。

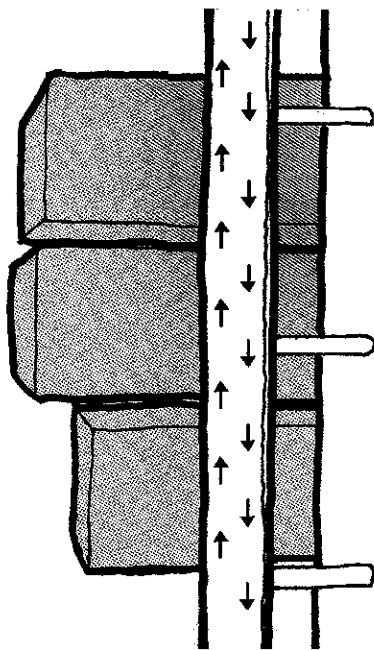

天橋底下的住屋

<76>

三十一、住在偏頭巷或偏頭路

住宅在偏頭巷及偏頭路皆稱之為陰地，所謂孤陰不生，獨陽不長，而偏頭巷為聚陰之地方，陽氣流動較慢，所以較為適合老人或女人居住，因為老人屬陰，年少屬陽，男性屬陽而女性屬陰，屬陰之人住陰地有地利上的幫助。但要注意的是，如果未婚女性住在陰地是不容易交到男朋友的。

如男性住在陰地會缺乏幹勁，長久性格會變得無主見，拖泥帶水，難幹大事。

反之如果性格陰柔之男性住在陰地，則有地運之助，反而事業容易得到成功。

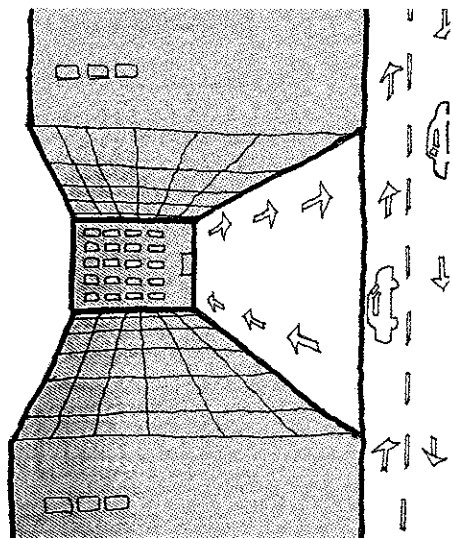

偏頭街

<77>

三十一、住宅在低窪地帶

住宅在低窪地帶，其產生的效果與住在陰地相同，因凸出為陽，凹下為陰，所以住在低窪地帶之夫婦大多不甚和睦，夫運不佳。筆者有相當多客人因住在低窪地帶而夫妻離婚，事業不振，甚至破產收場。

如住在低窪地帶而又無法搬走的話，其補救辦法是日間把窗戶打開，讓陽光能夠照入屋內，而屋內則要保持光亮，尤其是在門前及門內之玄關位置，最好有燈長開，使陽氣增強。

筆者就曾經為客人看過一間住宅，

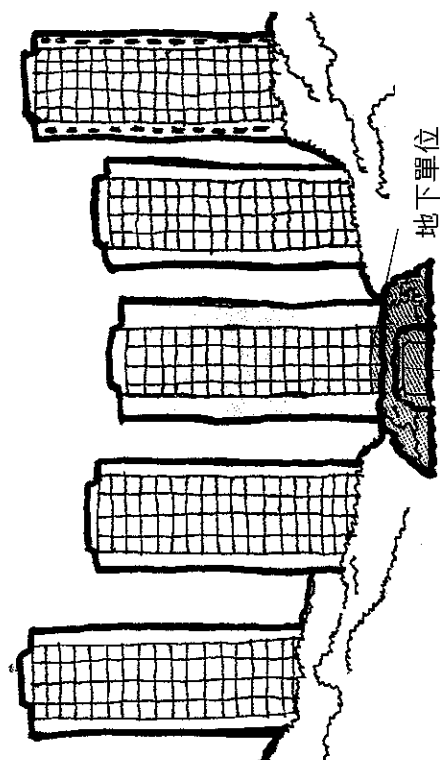

後花園放假山催旺人丁

這住宅雖然是多層式之建築物，但是這單位是地下連花園，而這區剛好是凹下去的，所以這單位剛好在陰地之底部，所以陰氣極重。據我的客人說，這單位的上手業主是個離婚女人，這單位是她離婚時住的，後來她把她丈夫趕走，而且把單位賣掉。

剛好我的客人是三姊妹及她們已退休的父母，所以陰地對她們無礙，但是仍要擔心她們嫁不出去，所以要設置佈局：叫她們在後花園之正中放一座假山水催旺人丁。據說後來有一個已嫁出去，而其餘兩個亦已搬離此屋。

三十三、住在殯儀館附近

住在殯儀館附近，亦會受陰氣影響，因為殯儀館是去世的人出殯的地方，裏面聚集世間一切哀愁、悲痛在一起，形成一股帶負性之氣，會影響到人情緒低落，無衝勁，甚至常常生病。除了本身有宗教信仰或看透世情的人不受影響外，其餘不論男女皆有負面影響。補救辦法是多開窗戶，讓陽光能照射入屋，增加陽氣在屋內的逗留時間，以使陰陽調和。

宅內形勢

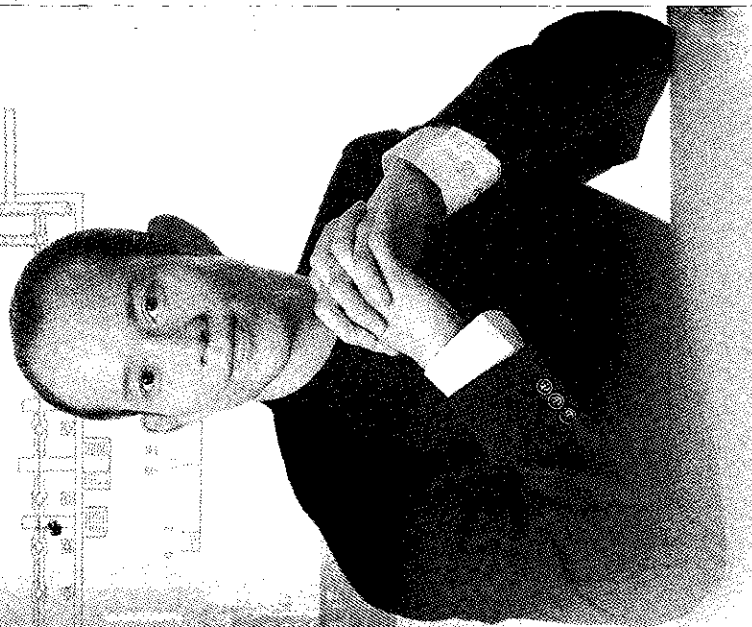

進入一間屋內首先要察看窗外之情況，
然後再觀察屋內格局之吉凶，再把大門方向
之吉凶結合才作出判斷。

一、首看窗外景物

關於宅外形勢，上一章已詳細解釋過，由本章起，將講述關於宅內之看法，
例如怎樣安牀作灶，如何擺設傢私等等。

我們入屋第一件事，通常是看看窗外的情形到底如何。如見山，便首先要定
出此山的方向。倘山在西面則對人丁有利，如在東面則損傷人口，因為七運要西
面為山，東面為水，才可發揮旺財旺丁的作用。之後，又要察看山的形狀、向我
背我、有情或無情、山勢渾圓有力或是怪石嶙峋等。如見水，首先要看水的位
置，其次是嗅一嗅水的氣味；如見海則又要看水口有無遮攔等。（水中有小島為
有遮攔，大海一望無際則為無遮攔。）

如果宅在市中心不見水的地方，則要察看有否對著別人的屋角（雞咀煞），或
屋與屋之間的隙縫（穿心煞）等等，如有，可用仙人掌或多葉的植物擋煞。

此外，我們亦不宜忽略窗外的天線、衣架及八卦鏡等東西。因為有天線對著
自己窗口，尤其是魚骨天線，就等於風水的三叉，會影響人的身體健康，令人精

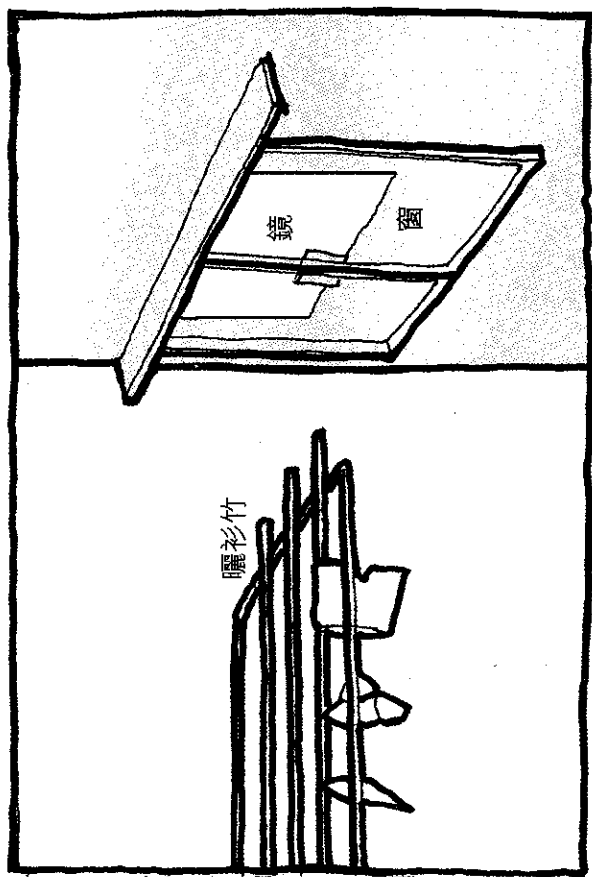

用鏡納氣，但因面對曬衫竹上的內衣褲引致全家生病。

神不振，無法集中，從而導致小孩學業不佳，大人工作情緒不穩定等。倘若天線是「鑊」形，則影響更大。

若八卦鏡直對窗口，則宅中人會常常頭痛、反胃嘔吐及精神不佳。

此外，尚要注意的是曬衫竹。因為曬衫竹一枝一枝對著窗口，形成的煞氣會更大。遇上此情形，我們切記不要與人鬥煞，因為鬥煞則必有損傷，故我們宜用遮或擋的辦法應付，如此便可人口平安。

記得有位風水大師，最喜歡用鏡對著窗外，把窗外之氣納入屋內，以便起收山納水的作用。但是他向來不管窗外情況，甚至有次某宅窗外對著一排曬衫竹亦照用此法，於是便把內衣褲及衣服等一併收入屋內，引致屋內人口常生怪病，屢醫無效，最後把鏡拆除才恢復正常。

二、面對別人之屋頂

窗外面對別人之屋頂亦以凶論，因對著別人之屋頂，如方向平行則似鋸刀，方向不平行則別人屋角向我沖射，兩者皆以凶論，會令居住在裏面的人易受損傷，嚴重者則會動手術。

此種煞氣在鄉郊地帶是很常見的，所以不可不加以提防，更甚者，舊式之鄉村屋，屋頂形狀似一對牛角（見彩圖十五），如果對著這種屋頂，好像有一隻牛正在衝過來，則其煞氣更猛更

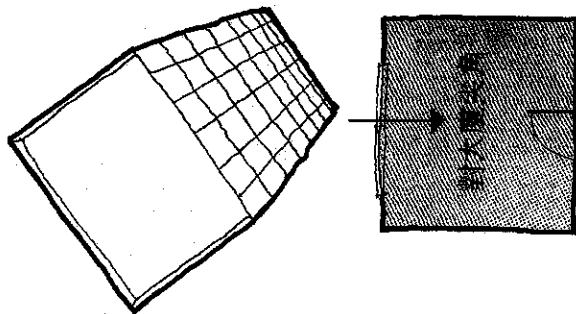

重，更有必要化解了。

化解之法可用凸鏡、反光玻璃紙、仙人掌等放於尖角之位置。



牛角屋頂

室中禁忌

住宅切忌宅大門小或宅小門大，因為宅大門小會導致納氣不足，不能入財；宅小門大則不能藏風聚氣，即使有財亦會快發快衰。

住宅不宜有凹角，但住宅有凹角卻不一定作凶論。因為現代樓宇結構複雜，凹角常會出現，如凹角剛好是財位方，則此宅不能聚財。如凹角為桃花位，則此宅之男女婚嫁事會常出問題，臨門一腳亦有可能取消婚禮，最後甚至連桃花也不出現。如果凹角是凶位方，則反而上上大吉。

住宅不宜呈三角形，無論前尖後闊或前闊後尖，皆丁財不利。三角形之住宅比較少見，但三角形之店舖則較常見，尤其是前闊後尖之局。倘遇上述情況，可以把後面之角位間平作雜物室之用，便能改善以上缺點。

大門不宜正對著窗，因為這樣即使旺財旺丁之宅亦會出現財來財去之象。因為財從大門入，無遮無擋的話便會從窗漏走，尤其現代的鑽石形住宅，設計必然是大門對著窗門。遇此情況我們可以在門與窗當中放一面屏風或多葉植物，以免漏財。

大門亦不宜對著房門再對著窗，因為大門對房門已成氣沖之象，再對著窗的話

沖氣便會更強，導致漏財及人口損傷。補救辦法是把房門的位置更改，如無法改動則可以在大門至窗當中的位置用屏風及多葉植物遮擋。

尚有一種前後直通的情況則更凶，惟這種房屋在香港比較少見，在美國、加拿大等則較常見。因為美加平房區較多，且區內有很多小街，有時剛好會門前門後均為街道，再加上當地房屋很多是前門通後門，毫無阻隔，這樣形成的煞氣最強且穿屋而過，嚴重影響屋內人口健康。筆者在加拿大時曾遇過這樣的房屋，現略述如下：

屋的前門為丁字路（即門前有路橫過及直穿），進門後右邊有一排樓梯上二樓，二樓有一房間，方向與大門方向相沖；面對房門是一排窗，再加上窗外為一丁字路，引致住在這房間的一個女孩離奇死亡，故這種煞氣不得不防。

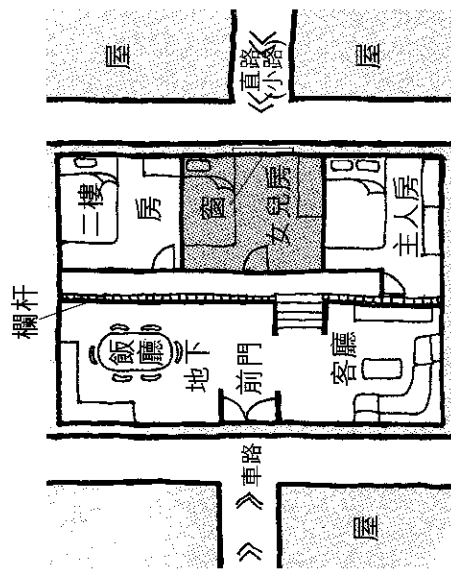

大門直冲二樓房門，再冲出窗

三、不宜宅大人少

宅大人少主要是講鄉郊地區，因鄉郊地區多為平房式建築，離地面較近，陰氣較重，如住宅過大而人口過少，則陽氣不夠，容易聚陰，致使陰氣過重，住在裏面的人容易情緒低落、自閉、難與人溝通。補救辦法是把室內燈光調高，多用白色燈光，多種植物，使其能調節陰陽，使陰陽趨向平衡。但在城市便沒有宅大人少這問題，因城市人口眾多，陽氣本重，即使宅大人少亦不會出現孤陰的情況。

< 90 >

四、不宜宅小人多

宅小人多主要是講城市之中，因為城市陽氣本重，如宅小人多，則增加其陽氣，形成陽重陰輕之象。居住在裏面的人容易缺乏忍耐力，脾氣暴躁，人際關係不好，常有爭吵打架之事。補救辦法是把室內燈光調至柔和，多用黃色燈光，多開窗戶，使空氣流動，使陰陽達到平衡。

但在鄉郊地方便沒有這種問題，因鄉郊屬陰，如人口眾多反有陰陽調和之象。

< 91 >

五、宅形不宜呈三角

宅形呈三角，不論前尖後闊或前闊後尖皆為不佳。因前尖後闊人氣不夠，難入大財。前闊後尖則氣不能聚，不能聚財。而且風水會把屋內吉凶位置分為九份，三角形住宅所缺少的位置必多，如缺少財位則不能聚財，缺少桃花位則人緣不佳，婚嫁無期。

店舖呈三角形如前尖後闊，則宜把店門拉後一些，使其呈菱形之狀，陽氣進入較佳，財運便會改善。

如店舖前闊後尖，應把後面尖角

間平，用以做貨倉或寫字樓之用，使格局平穩，亦可收財聚財。

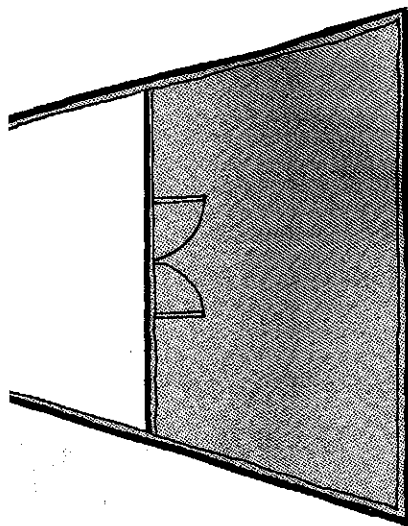

店舖前尖後闊

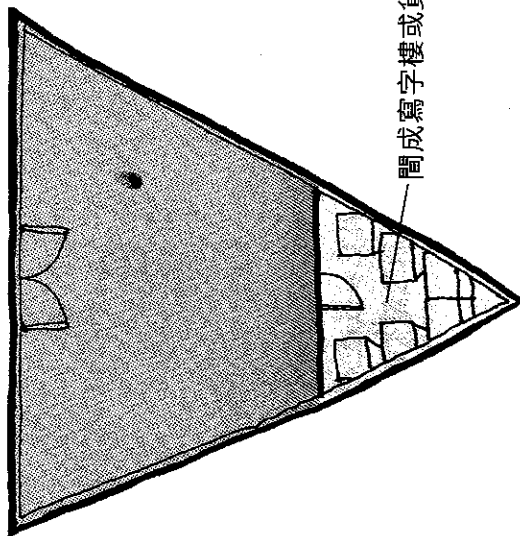

前闊後尖之店舖

六、屋內缺角

其實屋內缺角，並不能判斷為凶。因為現代建築物中缺角之情況甚為普遍，如缺角論凶亦與事實不符，但是缺角代表屋內缺少了一些部分，如果所缺部分是凶位則吉，如缺少了財位、桃花位則不佳。

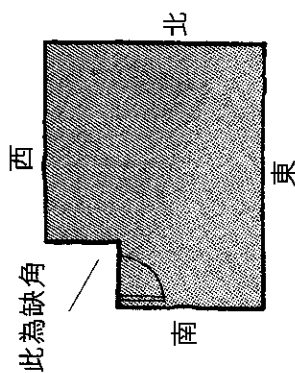

此缺角為西南方，西南方為坤卦，坤代表母親，如缺坤角代表此宅母親身體不佳，但此法只宜作為參考。

又此坤角在此宅為普通位，並非財位、桃花位，所以並無問題。

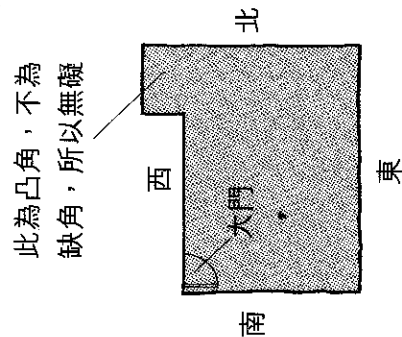

至於缺角凸角之分別，主要在於面積之大小，如少於長度之一半為凸出，多於一半叫缺角。

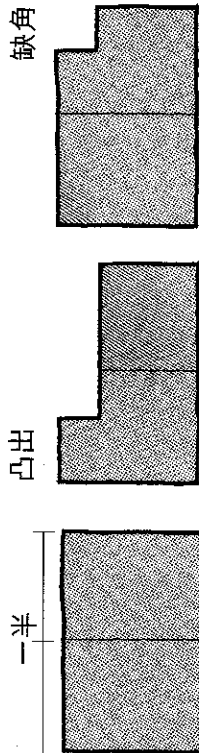

七、大門不宜對窗

大門對窗會有漏財之象，因氣從大門進入以後，當中如沒有阻隔便沖出窗外，就會產生財來財去之象。因為風水學上，首要藏風聚氣，大門直沖出窗，使氣不能聚在室內，氣既然不能聚，財當然亦不能聚。其補救辦法是在大門前面放置一面屏風，把氣流改道，這樣氣流便會流入屋內四周，使財氣亦能散於屋內而不是漏出街外。但要注意的是屏風一定要比大門高及闊，如屋內環境不許可的話，亦可放一棵高及葉多而細的植物，把氣流擋住，因植物本身有氣

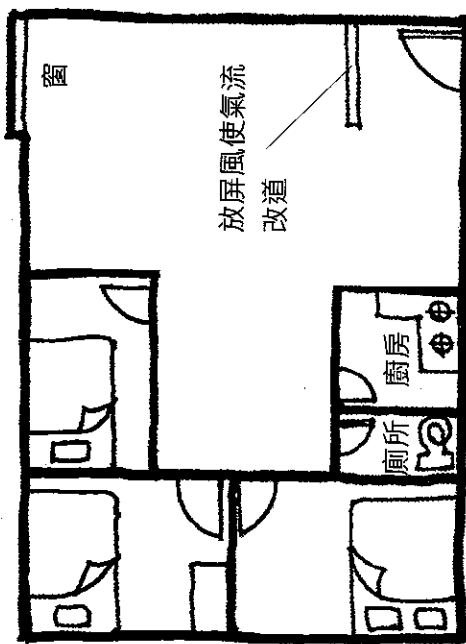

牆，所以植物雖然不能完全遮蓋大門，但其氣牆亦能使氣流改道，從而達致聚財之效。

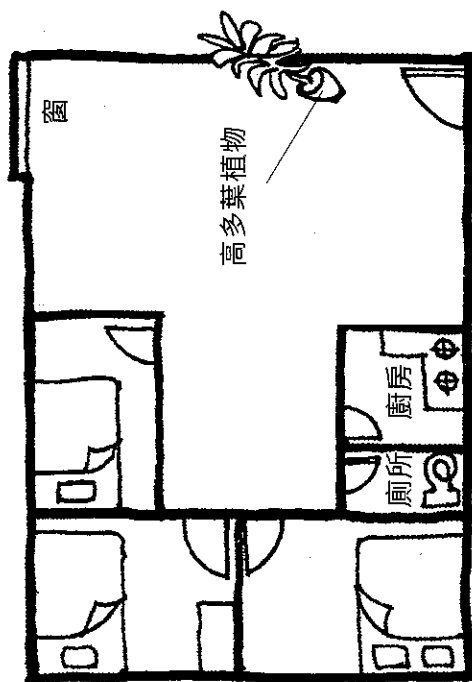

八、住宅玄關成一直線

住宅玄關成一直線，代表大門對著長走廊然後對著最後面的房間，甚至再對著窗。這種風水效應比大門對窗更壞，因為大門玄關呈一直線，氣流直出直入，其氣更為猛烈，這樣不止產生漏財，亦會影響健康。有些風水師會叫客人放珠簾化解，但是珠簾也是疏氣的，甚難化解。亦有些風水師叫人在走廊入口做一個圓拱化解。這樣更無稽，不知道他們根據甚麼理論。較可行的辦法是做一道門把氣流阻隔，但亦有問題，因為根據我的經驗，那些人入住以後，大都忘記把門關上，有門等於無門，所以這辦法亦不可行。最可行的辦法是在玄關直線旁任何位置放一棵高且葉多而細的植物阻隔，這樣不單能改善風水效應，亦起美觀之作用。

此外，我常常聽見一些客人說，以前給他們看風水的風水師說他們不能在屋內種植物，我都不知道是甚麼原因，但現在我知道了，原來因為他們的命卦屬土，而木剋土，所以他們在屋內種植物會把自己剋住，聽下去像言之成理，但實際上並不是這樣的，所

以各位讀者就算真的屬土，亦可用以上辦法化解大門直沖。

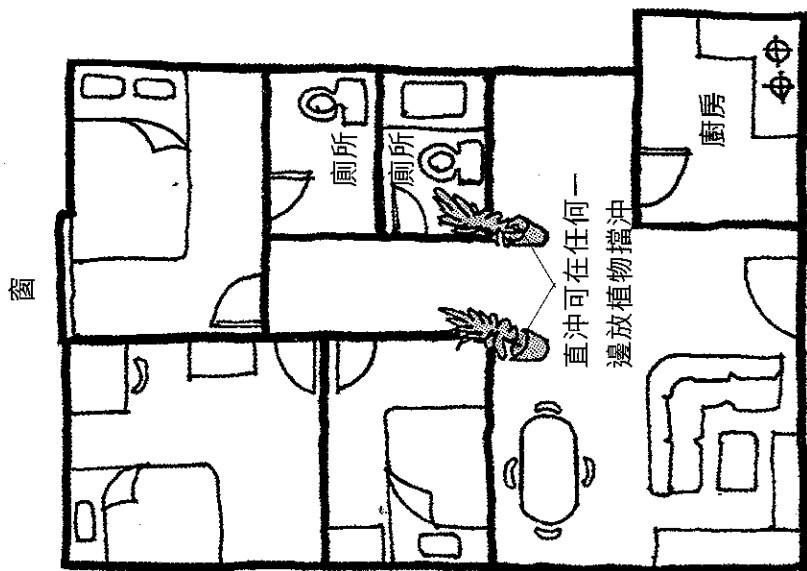

九、大門對正廚房門

大門對正廚房門，在風水學上為大凶之象，這樣必會引致嚴重疾病，即使屋本身是旺財旺丁的好屋，亦難免疾病連連，屢醫無效。

補救方法最好是把廚房門改，離對大門位置，如門不能更改，唯有用高且多葉的植物放於大門與廚房門直沖之位置。如沒有地方可放，則唯有在廚房門頂左右兩旁各吊兩棵植物阻隔，但這種化解方法並

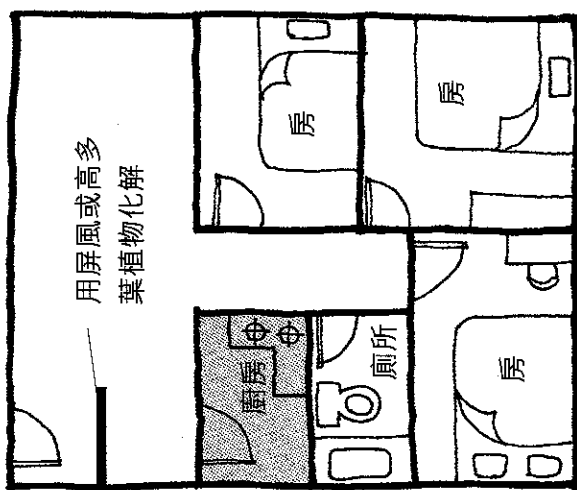

大門對廚房

不徹底，因為植物太少，所發出之氣牆並不能完全把大門之氣阻隔，故身體仍然會有小毛病。

廚房所在之位置亦是發病之位置。

如廚房在北面，會產生腎、膀胱、泌尿系統的問題。

廚房在東北及西南面，會產生腹部、胃腸消化系統問題。

廚房在正東及東南，會產生肝、膽、手腳之問題。

廚房在正南，會有心、眼、皮膚、血液循環之問題。

廚房在正西及西北，會產生肺、呼吸系統及骨的問題。

十、廚房門對房門

廚房門對著房門，在風水學上亦為不佳之象。雖無大門對廚房門之影響大，但亦會影響居住在房間內的人會精神緊張、脾氣暴躁、無忍耐力、夫妻易生磨擦，對身體亦容易產生不良影響，尤其是心臟、眼睛、皮膚及血液循環等。

補救方法最好是在廚房內多放清水，以減弱火氣之作用，然後再於廚房與房中間之門角上吊植物，使植物吸收廚房所發出之火氣，從而減低對居住在房間內的人之影響。

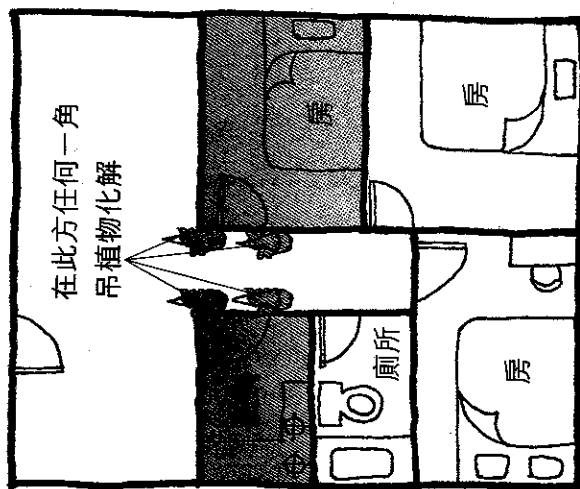

廚房門對房門

十一、廚房對廁所

廚房門對廁所門的壞影響，僅次於大門對廚房門及大門對廁所門。因廚房屬火，廁所屬水，廚房對廁所為水火交戰，對屋內的人影響極大，會使情緒波動大，時而情緒高漲，時而情緒低落。

而且對身體亦有不良之影響，因廚房屬火，屬心、眼、皮膚、血液循環部位；廁所屬水，屬腎、膀胱、泌尿系統部位，以上兩者相沖，不管誰勝誰負，都有不良之後果。化解之法是在廁所及廚房中間放植物，最簡單是在廚房或廁所之左右門角各放一棵植物即可化解。

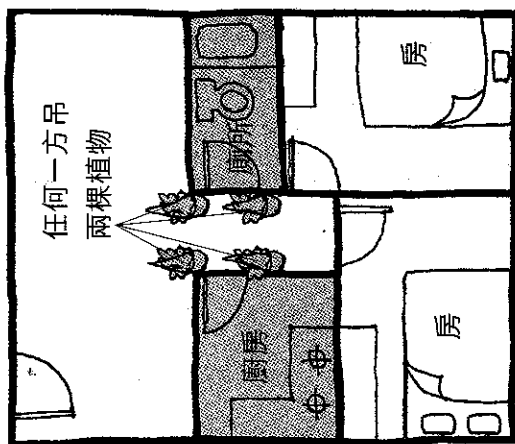

廚房對廁所

十二、廚房爐灶擺放方法

廚房內最重要是爐灶的擺放，如擺放得宜則身體健康，擺放不宜則影響胃腸，令消化系統不佳。

爐灶擺放方法

凶灶

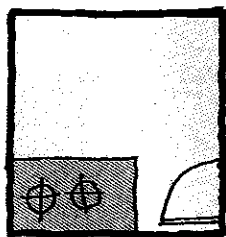

大門相沖

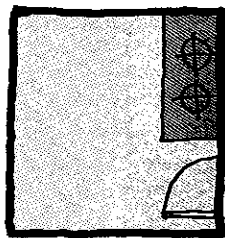

氣流直冲爐灶

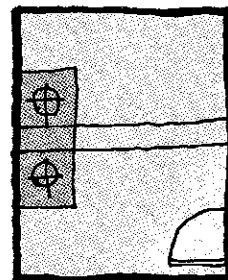

橫樑壓灶

吉灶

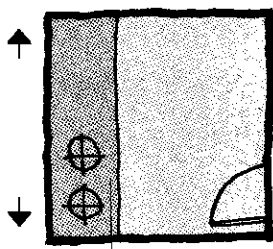

左右任何一方

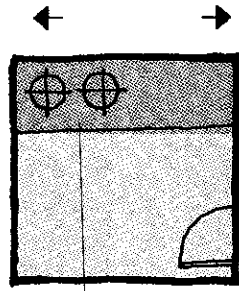

上下任何一方

總論廚房之吉凶

大門不宜對著廚房門，否則後果嚴重，影響遍及全家，尤其對女主人影響最大。遇此情形，一定要把大門位置更改或在大門與廚房門之間用屏風或多葉植物遮擋。

又廚房門不宜對向房門，因這樣會令房中人脾氣暴躁、精神緊張、胸肺不適及常有呼吸系統毛病等。

又廚房門不宜對著廁所門，否則形成「水火交戰」，人口不和。

由於現代房屋面積通常較細，所以常有睡房旁為廚房的情形。在風水

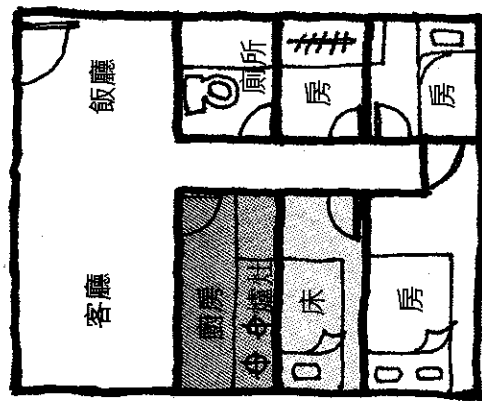

廚房與睡牀相貼，會令人脾氣急躁，無忍耐力，易有爭吵之事，人緣亦不佳。

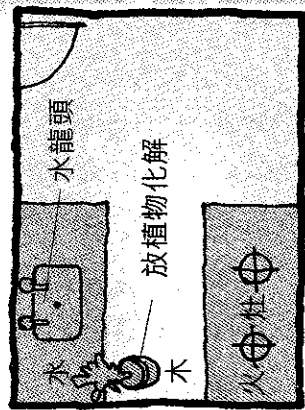

這情形便是一般人叫的水火相沖。若讀者擔心有問題，可在中間放一盆植物化解，令「水生木，木生火」。

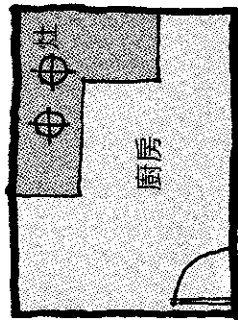

吉位

灶位靠近對角必以吉論

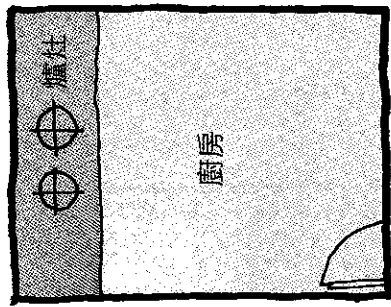

門口對灶頭本作凶論，但因這廚房為窄長形，灶位與門口有一定距離，所以並不為忌。

學上此非吉象，惟只要睡牀不是與爐灶相連，則問題不大，否則便要把睡牀移開一點，避免相連。

附圖所示是廚房與睡房相貼，如安牀如附圖，會脾氣急躁、無忍耐力，易有爭吵之事，人緣亦不佳。

此外，亦要注意廚房內爐灶的擺放位置。

第一，不可對門而放，但如果廚房是窄長形則無影響；第二，盡量避免放在廚房門旁邊。此外，很多人說灶頭不宜與水龍頭相對，謂會水火相沖，但我卻覺得問題不大。讀者若是不安心的話，則可在水龍頭與灶之間放一盆栽化解。

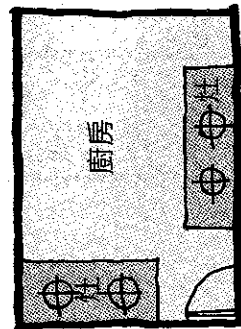

灶位如此放便為凶位

十三、大門不宜對廁所

大門對廁所，在風水學上亦為凶論。廁所屬水，屬腎、膀胱、泌尿系統，如大門對廁所，對以上部位有不良影響，尤其以女性為甚，因男性腎、膀胱出現問題，最多是常覺疲倦、無精打采、記憶力衰退等，而女性腎、膀胱有問題，輕則經來腹痛，重則疾病頻生，更嚴重者甚至有子宮出血，或是難於受孕、易小產等等問題。

補救辦法最好是把廁所門改掉，其次是放屏風或植物阻隔。

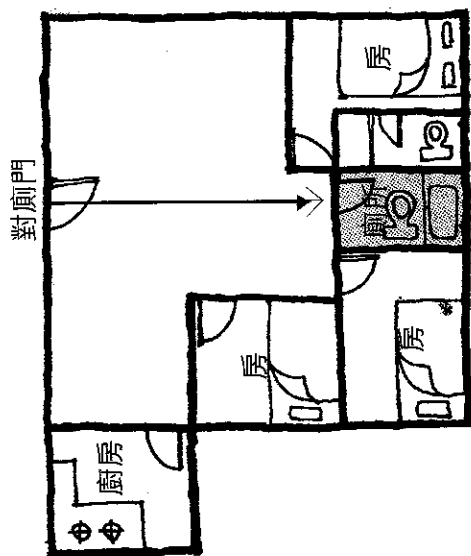

2

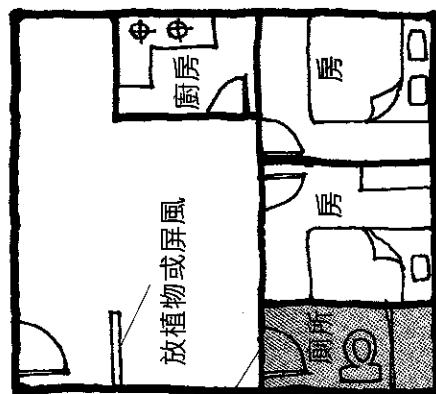

兩種沖廁門

1

或改廁
所門

十四、房門對廁所門

房門對廁所門，不一定以凶論，因房門對廁所門可能使腎、膀胱出現問題，但是亦利桃花，所以對單身人士影響較少；但對已婚者，不論是腎、膀胱出現問題或桃色問題皆為壞影響，所以不可不化解。

補救方法是常關廁所門及盡量避免睡牀對著廁所門，然後再在對門之處放置盆栽植物即可化解。

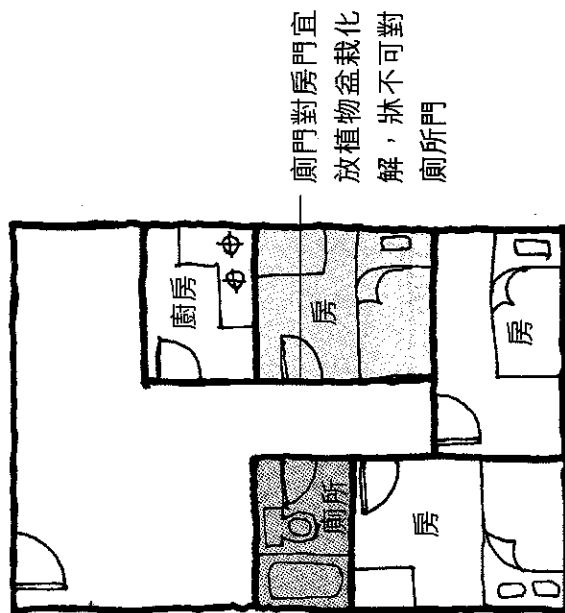

房門對廁所門

十五、廁所不宜對牀

廁所對牀與廁所對房門所產生的問題一樣，但其為害則更為嚴重。

城市的居室大多比較狹小。常見在不夠十平方米的房間內附設廁所，而廁所門則無可避免地會對著睡牀。而廁所對牀無論對單身或已婚人士身體都會有壞影響，輕則常常疲倦，重則腎、膀胱、泌尿系統出現問題，而且容易發生桃色是非。

補救之法是把廁所門更改，如不可行則可用屏風或布簾遮擋，然後把廁所門常常關掉。

筆者常見一些年輕的夫婦，每喜把廁所的間格牆改成玻璃，從設

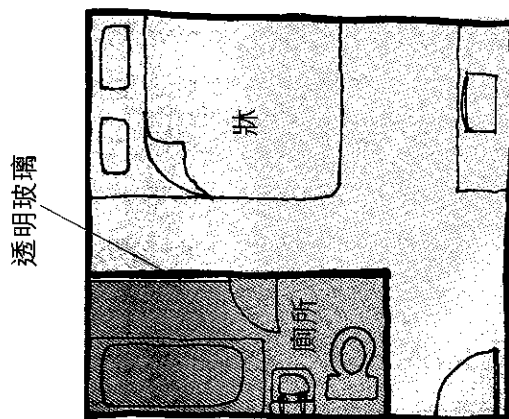

廁所對牀

計角度而言可能更加美觀，但從風水角度來看則有極壞之影響。九九年尾筆者曾到九龍塘某宅看風水。他們一家人在這房子住了十多年都相安無事，怎知道重新裝修以後便疾病連連，足足病了一年有多，尤其是女主人更嚴重，才想到是否風水出了問題，於是找我幫他們看風水。他們家裏風水方位是坐南大門向北，為旺財不旺丁之局，但不會損丁，所以問題不是出在方位上面，再進主人房一看，便知道是甚麼原因，原來他們重新裝修以後，把主人房廁所的牆拆掉，換成透明玻璃，正好完全對著睡牀，他們後來也知道應該是廁所對牀出現問題，已經用不透明的布簾把廁所完全遮蓋著。但是這樣以後還是繼續生病。最後我提議他們把廁所還原，使廁所不與睡牀相對，之後身體便慢慢好轉過來。

十六、廁所與廚房相連

廁所與廚房相連，在舊建築物上是很常見的，但這樣在風水學上而言，是為凶象，因為廁所在風水學上宜在衰位，廚房在風水學上宜在吉位，這樣已經必然出現問題；再者，廁所、廚房相連，不管是先入廚房再入廁所，或是先入廁所再入廚房，皆會把穢氣帶入廚房之內，影響個人衛生。

風水學上廁所屬水，屬腎、膀胱、泌尿系統，廚房屬火，屬心、眼、皮膚、血液循環。兩者相連會產生水火交戰之象，不管誰勝誰負皆有嚴重問題。化解之法最徹底是把廚房和廁所分開，如不可行只有用植物放於廁所與廚房中間。

放植物化解

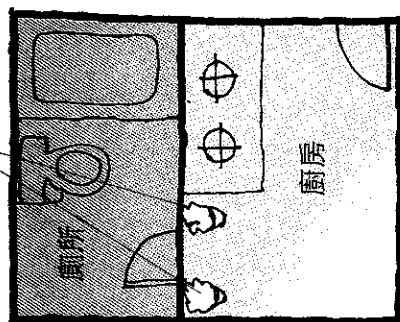

廚房廁所相連

十七、廁所不宜在宅中央

廁所不宜在宅中央，因為宅中央不論以飛星八宅計算，都是整個住宅的立極點（即控制室），在風水學上至為重要。如中央放廁所，則所有家庭成員都會受到影響，影響最大的是女主人，其次是老人及嬰兒，再其次為男人。

記得某次為客人看風水，他的家便犯了此大忌，導致剛出生的小孩及他自己常常生病。他家的風水坐向算是不錯的，是旺財不旺丁之局，但無損丁之象。唯一大問題是，他們夫婦把自己房間改為與浴室連在一起，無遮無擋，浴缸是可坐四個人的按摩浴缸，位置剛好在屋的正中間，而浴缸旁邊有一個用玻璃磚間格的小淋浴室和廁所，其位置剛好在大門與浴室中間，可謂凶上加凶。經我勘察，我建議他們把浴缸拆掉及把淋浴室的玻璃磚換成實心磚。自此之後，他的身體已比之前好得多了。

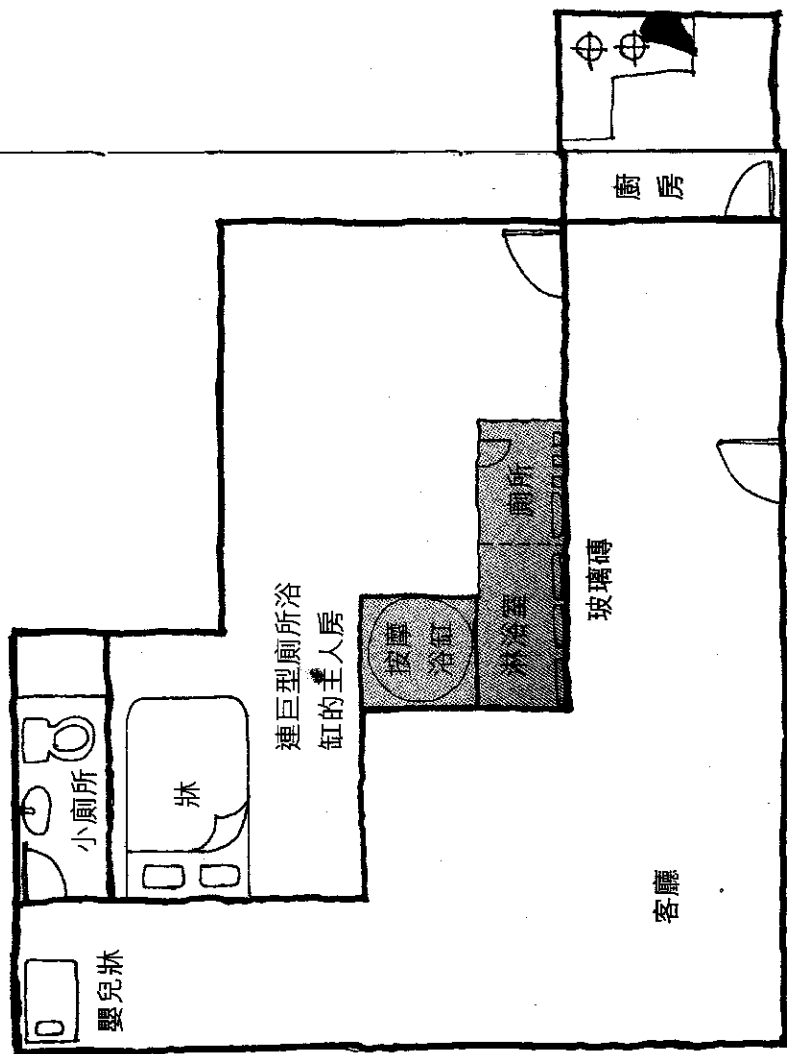

此房犯上大門對廁所及浴缸在全屋中間的錯誤。

十八、牀之吉凶擺放方法

牀的擺設位置的好壞，是宅內形勢的一大事件，因為牀位的好壞會影響人的睡眠狀況。好的睡牀位置，令人睡眠充足，少發惡夢；相反，壞的睡牀位置，令人睡眠不足，經常沒精打采，精神無法集中。

正確的睡牀位置，應以放在房門的對角線上最為穩當，是永遠吉位。

這是永遠吉位：

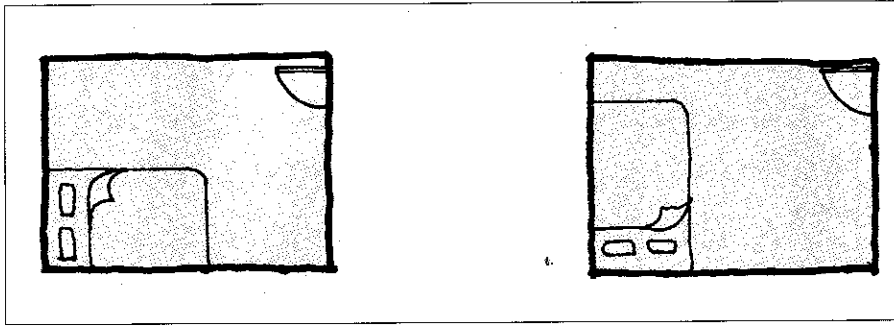

牀頭切不可與門對沖，否則易形成煞氣直沖頭部，影響身體健康。

睡牀亦不可放在開門位置的牆壁邊，如此擺放易引致睡眠不好，容易發惡夢，精神不佳，情緒不穩等。

這是房門沖牀頭，對身體不好：

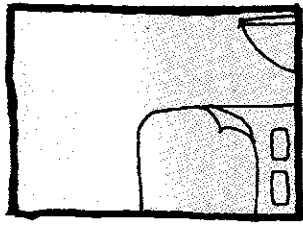

這是外國人最喜歡的牀位擺放方法：

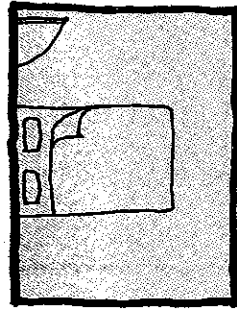

外國人很喜歡把牀放在靠開門位置牆邊的中間位置，認為這樣從房外看不見牀，可保持個人私隱，誰不知如此擺放對人的精神最不利，長此下去必引起精神系統的疾病。

又睡牀不宜擺放雜物，否則易令身體及睡眠不佳，但放衣服及內衣褲等則無妨。

牀頭部分不宜露空，露空謂之無靠山，易導致陽氣過剩而陰氣不足，令人精神緊張，睡覺時亦不能鬆弛，常發惡夢。

這是牀頭露空，
睡覺常發惡夢

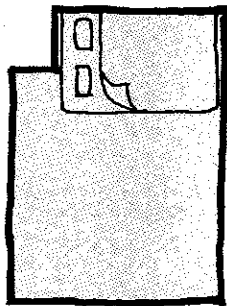

這樣不算橫樑壓
頭部，所以沒有
問題

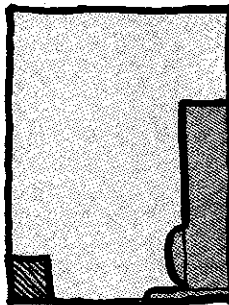

睡牀擺放要注意有否橫樑壓頂，若壓著身體任何一部分，該部分便會出問題。

橫樑在中，會把房中之氣分成兩股，因而構成兩氣從橫樑直下，對橫樑底睡覺或工作的人不利。

這是橫樑在中

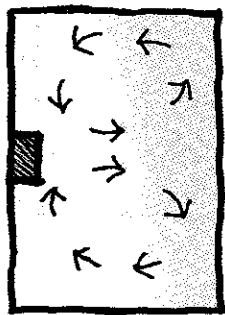

這是貼角橫樑

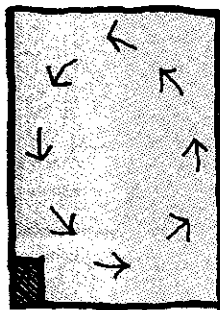

至於貼角的樑則因無阻房內之氣流動，所以沒有構成煞氣。

此外，睡牀亦不宜靠近灶頭或坐廁，否則影響身體健康，關於此點我已在前面講過，於此不贅。

牀靠灶頭，火氣重，令人精神緊張

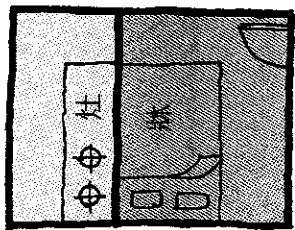

牀靠坐廁，令人腎部不佳，無記性，女性有婦女病

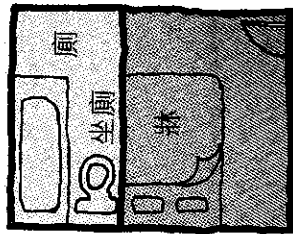

十九、神位擺放方法

神位之擺放方法，不論任何宗教皆可為用，因為風水學只計算吉凶方位，實與宗教不相抵觸。

神位最適宜放於主屋對門口之任何位置，若不可行對窗亦可，但是要注意窗外有否煞氣相對（參考「宅外形勢」篇），有則不宜放對窗位置。

如另闢一個房間作神位擺放之用，亦可照附圖之擺法。

神位後面不宜對廁所或廚房，但礙於香港居住環境狹小，這種情況不能避免，亦可在神位後面加較厚的木板阻隔。

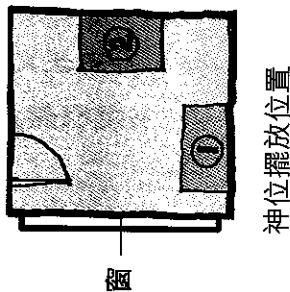

二十、鏡的擺放

鏡有收煞及反射作用，若擺放不宜，會產生壞影響。

鏡不可對大門，因鏡對大門會把家中財氣反射出去，除非風水極差之房屋，才可用鏡對著大門。

鋪位則不同，可用鏡收鋪位外之氣，因為店鋪著重財氣，所以即使把街外之煞氣收來，亦只會對財氣有利而對身體影響較少。

鏡不宜對任何門，包括廁所門、廚房門及房門，因容易招惹疾病及爭吵不和。

鏡不宜對正牀尾，因易有頭暈目眩之病。牀頭有鏡亦不適宜。至於牀尾放電視則影響不大，因其反射作用輕微。

二十一、魚缸的擺放

魚缸是水，與旺財損財有直接關係，風水學上有云：「山管人丁水管財」，由此可知，魚缸若放在正確位置是可起催財旺財的作用，相反，便會漏財破財。

最簡單的擺放方位是靠近大門口，其次是把屋分成前後半部，如放在前半部一定不會出現壞影響。

魚缸擺放亦可根據不同的地運，擺放不同的方位。現在下元七運（一九八四至二〇〇三年），魚缸可放於東面；下元八運（二〇〇四至二〇二三年），魚缸可放於西南面；下元九運（二〇二四至二〇四三年），魚缸可放於正北面。

二十一、對門煞氣

要留意大門外的對面住所有否煞氣，如掛鏡相對或神位相對等等。

如有人掛鏡對著你的大門，切記不要掛鏡與人相鬥，因為鬥必有損傷。應先禮後兵，與對門住宅商量，請他們把鏡拆除。若無效，則應請教專業風水師，不可胡亂相鬥。至於對神位則不一定有問題。

<124>

二十三、己門與對門的鐵閘顏色

己戶大門與對戶大門的鐵閘顏色，有相生相剋的作用。如對方鐵閘顏色是生或剋己方鐵閘顏色，或都是相同系列的顏色則吉；若自己鐵閘顏色剋或生對方鐵閘顏色則不利。

顏色的相生：紅橙紫生黃啡生白金銀生黑灰藍生青綠生紅橙紫。

顏色的相剋：紅橙紫剋白金銀剋青綠剋黃啡剋黑灰藍剋紅橙紫。

相同系列顏色為旺！

<125>